

榆陵祭 2023 当日ガイドブック



団体名

氏名

榆陵祭 2023 の安全・円滑な運営のために

榆陵祭2023（以下、榆陵祭）の安全かつ円滑な運営のため、参加団体の皆様には榆陵祭期間中、様々な決まりを守っていただく必要があります。それらが守られていない場合、北大祭スタッフにより改善を求められることがありますので、その場合は指示に従って速やかに改善してください。改善が見られない場合は、榆陵祭の安全かつ円滑な運営の妨げを行っているものとみなし、以下の対応を取らせていただきます。

◇注意勧告

北大祭スタッフが参加団体の行為を安全な運営の妨げになると判断した場合、参加団体に注意・指導・改善を促します。

◇違反点数の付与

違反点数とは違反行為を行った参加団体に課す点数のことです。注意勧告を受けても違反行為の改善が見られない場合、あるいは北大祭スタッフが違反内容の危険性、緊急性が高いと判断した場合に付与をお伝えします。違反点数は榆陵祭期間中に累計され、一定点数を超えると後述の営業停止、営業中止の対応を取らせていただきます。

◇弁償金の支払い請求

北海道大学、各学部、北大祭事務局などが所有する物品や北大祭のため設置が義務付けおよび要請されている物品を破損させた場合、弁償金をお支払いしていただきます。

◇営業停止

先述の違反点数が累計30点に至った参加団体に下す処分です。この処分の対象となった場合、原則2時間営業を停止しなければなりません。

◇営業中止

先述の違反点数が累計50点に至った参加団体に下す処分です。この処分の対象となった場合、速やかに営業を取りやめ、区画から撤収作業を行っていただきます。通告時刻以降の第65回北大祭におけるその団体としての活動は認めません。

違反行為への対応は「榆陵祭2023における安全運営規則」に基づいて決定いたします。

「榆陵祭2023における安全運営規則」は本冊子P.44～P.48と榆陵祭2023参加団体用公式Webサイト（以下、参加団体用公式Webサイト）に掲載されております。

榆陵祭の安全かつ円滑な運営のためにご理解、ご協力よろしくお願いたします。

榆陵祭 2023 当日ガイドブックについて

- 本冊子は榆陵祭2023準備ガイドブック（以下、準備ガイドブック）と同様に、必ず熟読してください。
- 本冊子は参加団体用公式Webサイト（右QRコードからアクセスできます）上でも公開しておりますので、必要に応じてそちらもご活用ください。
- 本冊子は再配付できませんので、絶対に紛失しないようにしてください。**万が一紛失した場合は、参加団体用公式Webサイトから各自でダウンロードしてください。



榆陵祭地図

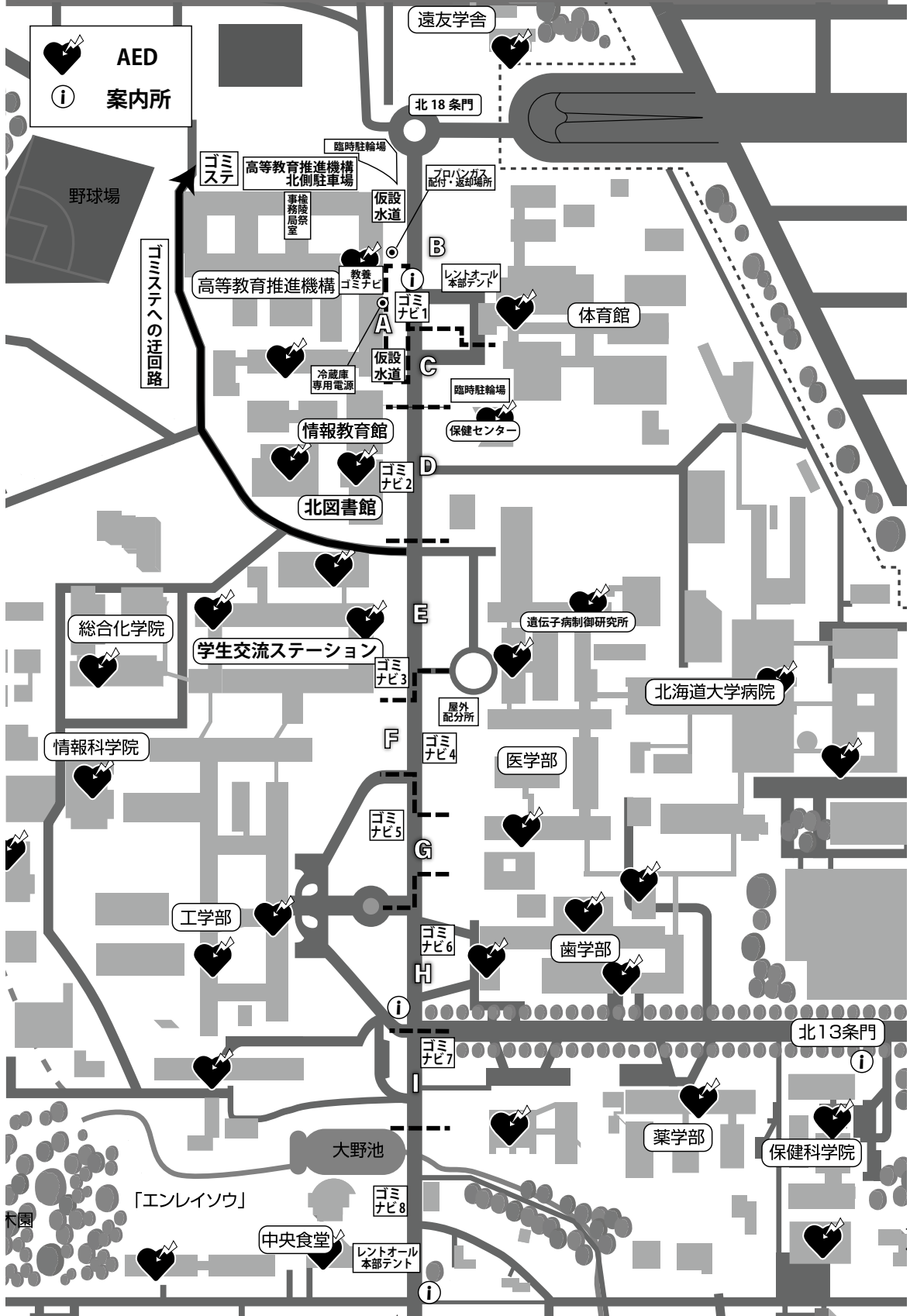

目次

第1章 日程

1. 榊原祭期間中の活動時間について5
2. タイムテーブル6
 1. 屋外団体 6
 2. 屋内団体 8

第2章 榊原祭期間中の注意事項

1. 個人情報の収集について 10
2. 禁酒・禁煙について 10
3. 安全管理 10
4. 金銭関係のトラブル 11
5. 盗難について 11
6. メディアおよび広報活動に関するお願い 11
7. 案内所について 11
8. 交通規制 12
 1. 自転車について 12
 2. メインストリートでの車両通行 13
9. 分担金返還 13
10. サブスタッフ 14

第3章 区画使用上の注意事項

1. 屋外・屋内区画共通 15
 1. 掲示物 15
 2. 区画への常駐 16
 3. 食品衛生 16
 4. アルコール消毒液 18
 5. ごみの処理 18
 6. 立て看板・ビラ配布 20
 7. 清掃 20
2. 屋外区画 21
 1. 区画使用上の注意 21
 2. 屋外設営 23
 3. イートインスペース 24
 4. 仮設水道 25
 5. ガソリン・ドラムコード 26
 6. 発電機 27
 7. 深夜機材番 27
 8. 屋外撤収 28
3. 屋内区画 28
 1. 屋内設営 28
 2. 装飾 29
 3. 電気機器の使用 29
 4. 備品・設備・衛生 30
 5. 屋内撤収 30

第4章 配分・受注・貸出・回収

1. 配分所 31
2. 机・椅子・暗幕 32
 1. 屋外団体 32
 2. 屋内団体 32
 3. 追加貸出 33
 4. 注意事項 33
3. レンタル用品 33
 1. レンタル用品の受取 33
 2. レンタル用品のトラブル対応 35
 3. レンタル用品の返却 36
4. 容器・氷 37
5. 消火器 38
6. 立て看板の回収 40

第5章 企画参加

1. 学術クーポン 41
2. 模擬店ガイド 42
3. 模擬店グランプリ 42

第6章 その他

1. 榊原祭 2023 における安全運営規則 44
 1. 酒・煙草 44
 2. 防災 44
 3. 衛生 45
 4. 深夜 46
 5. 交通 46
 6. 機材・物資・レンタル物 46
 7. ビラ 47
 8. 水道 47
 9. 区画 47
 10. 勧誘活動・迷惑活動 47
 11. 屋内 47
 12. 環境対策 47
 13. サブスタッフ 48
 14. コロナ対策 48
 15. その他 48
2. テントの建て方 49

第1章 日程

1. 榎陵祭期間中の活動時間について

◆屋外団体

	活動可能時間	営業可能時間	撤収時間
6月1日(木)(榎陵祭前日)	18:00~22:00	(なし)	22:00
6月2日(金)(榎陵祭1日目)	7:00~22:00	12:00~21:00	
6月3日(土)(榎陵祭2日目)		9:00~21:00	
6月4日(日)(榎陵祭3日目)	7:00~19:00	9:00~17:00	19:00

◆屋内団体

	活動可能時間	営業可能時間	撤収(施錠)時間
6月1日(木)(榎陵祭前日)	19:00~22:00	(なし)	22:00
6月2日(金)(榎陵祭1日目)	7:00~22:00	12:00~21:00	
6月3日(土)(榎陵祭2日目)		9:00~21:00	
6月4日(日)(榎陵祭3日目)	7:00~17:00	9:00~15:00	17:00

- 参加団体が活動できる時間は上記のように定められています。
- 区画内でこの時間外に活動することは深夜機材番(P.27)を除き全面的に禁止されており、榎陵祭実行委員会による処分の対象となりますのでご注意ください。
- 「活動可能時間」には準備・片付け・撤収等の時間も含まれます。撤収時間までにすべての撤収が完了するようにしてください。

注意事項
榎陵祭期間中の

注意事項
区画使用上の

貸出・回収
配分・受注

企画参加

その他

2. タイムテーブル

2-1. 屋外団体

日程

◇6月1日(木) 榎陵祭前日

		7	8	9	10	11	12	13	14	15	16	17	18	19	20	21	22	23
活動可能時間	P.5						18:00	~	22:00									
N204 榎陵祭事務局室開室時間	P.52						11:00	~	22:00									
屋外配分所運営時間	P.31						18:00	~	22:00									
榎陵祭事務局室前配分所運営時間	P.31						18:00	~	22:00									
ごみ袋配付	P.19						18:00	~	22:00									
アルコール噴霧器配付	P.18						18:00	~	22:00									
スレート板配付	P.22						18:00	~	22:00									
清掃用具貸出	P.21						18:00	~	21:30									
児童用学習機・椅子貸出	P.32						19:00	~	21:30									
レンタル用品配付	P.33						18:30	~	22:00									
容器受取(初回注文分)	P.37						18:30	~	20:30									
消火器・消火器設置区画証配付	P.39						18:00	~	22:00									

注意事項
榎陵祭期間中の

注意事項
区画使用上の

◇6月2日(金) 榎陵祭1日目

		7	8	9	10	11	12	13	14	15	16	17	18	19	20	21	22	23
活動可能時間	P.5						7:00	~	22:00									
営業可能時間	P.5						12:00	~	21:00									
車両通行可能時間	P.13						8:00	~	21:30									
N204 榎陵祭事務局室開室時間	P.52						8:00	~	22:00									
ゴミステ運営時間	P.19						12:00	~	23:00									
屋外配分所運営時間	P.31						8:00	~	22:00									
榎陵祭事務局室前配分所運営時間	P.31						8:00	~	22:00									
ごみ袋配付	P.19						8:00	~	22:00									
アルコール噴霧器配付	P.18						8:00	~	12:00									
アルコール消毒液補充	P.18						12:00	~	22:00									
スレート板配付	P.22						8:00	~	12:00									
清掃用具貸出	P.21						8:00	~	21:30									
児童用学習機・椅子追加貸出	P.33						9:00	~	11:00									
レンタル用品受取	P.34						8:30	~	10:00									
レントオール本部テント運営時間	P.35						12:00	~	21:00									
プロパンガス交換	P.35						12:00	~	20:00									
氷受取(初回注文分)	P.37						9:30	~	12:00				15:30	~	18:00			
容器・氷追加注文	P.37						9:00	~	19:00									
立て看板回収	P.40						12:00	~	22:00									

貸出・回収
配分・受注

企画参加

その他

◇6月3日(土) 榎陵祭 2日目

		7	8	9	10	11	12	13	14	15	16	17	18	19	20	21	22	23	
活動可能時間	P.5																		
営業可能時間	P.5																		
N204 榎陵祭事務局室開室時間	P.52																		
ゴミステ運営時間	P.19																		
屋外配分所運営時間	P.31																		
榎陵祭事務局室前配分所運営時間	P.31																		
ごみ袋配付	P.19																		
アルコール消毒液補充	P.18																		
清掃用具貸出	P.21																		
レントオール本部テント運営時間	P.35																		
プロパンガス交換	P.35																		
氷受取(初回注文分)	P.37																		
容器・氷追加注文	P.37																		
立て看板回収	P.40																		

◇6月4日(日) 榎陵祭 3日目

		7	8	9	10	11	12	13	14	15	16	17	18	19	20	21	22	23	
活動可能時間	P.5																		
営業可能時間	P.5																		
車両通行可能時間	P.13																		
N204 榎陵祭事務局室開室時間	P.52																		
分担金返還	P.13																		
ゴミステ運営時間	P.19																		
屋外配分所運営時間	P.31																		
榎陵祭事務局室前配分所運営時間	P.31																		
ごみ袋配付	P.19																		
アルコール消毒液補充	P.18																		
アルコール噴霧器返却	P.18																		
スレート板返却	P.22																		
清掃用具貸出	P.21																		
消火器・消火器設置区画証返却	P.39																		
児童用学習机・椅子返却	P.32																		
プロパンガス交換	P.35																		
レントオール本部テント運営時間	P.35																		
レンタル用品返却	P.36																		
氷受取(初回注文分)	P.37																		
容器追加注文	P.37																		
アイスピック返却	P.37																		
立て看板回収	P.40																		

日程

注意事項

榎陵祭期間中の

注意事項

区画使用上の

貸出・回収

配分・受注

企画参加

その他

2-2. 屋内団体

◇6月1日(木) 榎陵祭前日

		7	8	9	10	11	12	13	14	15	16	17	18	19	20	21	22	23
活動可能時間	P.5												19:00~22:00					
N204 榎陵祭事務局室開室時間	P.52												11:00~22:00					
榎陵祭事務局室前配分所運営時間	P.31												19:00~22:00					
ごみ袋配付	P.19												19:00~22:00					
アルコール噴霧器配付	P.18												19:00~22:00					
スレート板配付	P.29												19:00~22:00					
清掃用具貸出	P.21												19:00~21:30					
児童用学習机・椅子貸出	P.32												20:00~21:30					
暗幕貸出	P.32												19:00~22:00					
レンタル用品受取	P.34												18:00~22:00					
容器受取(初回注文分)	P.37												18:30~20:30					

◇6月2日(金) 榎陵祭1日目

		7	8	9	10	11	12	13	14	15	16	17	18	19	20	21	22	23
活動可能時間	P.5																	
営業可能時間	P.5																	
車両通行可能時間	P.13																	
N204 榎陵祭事務局室開室時間	P.52																	
電力授受	P.29																	
ゴミステ運営時間	P.19																	
榎陵祭事務局室前配分所運営時間	P.31																	
ごみ袋配付	P.19																	
アルコール噴霧器配付	P.18																	
アルコール消毒液補充	P.18																	
スレート板配付	P.29																	
清掃用具貸出	P.21																	
児童用学習机・椅子追加貸出	P.33																	
レントオール本部テント運営時間	P.35																	
氷受取(初回注文分)	P.37																	
容器・氷追加注文	P.37																	
立て看板回収	P.40																	

日程

榎陵祭期間中の
注意事項

区画使用上の
注意事項

貸出・回収
配分・受注

企画参加

その他

◇6月3日(土) 榎陵祭 2日目

		7	8	9	10	11	12	13	14	15	16	17	18	19	20	21	22	23
活動可能時間	P.5							7:00~22:00										
営業可能時間	P.5							9:00~21:00										
N204 榎陵祭事務局室開室時間	P.52							8:00~22:00										
ゴミステ運営時間	P.19							9:00~23:00										
榎陵祭事務局室前配分所運営時間	P.31							8:00~22:00										
ごみ袋配付	P.19							8:00~22:00										
アルコール消毒液補充	P.18							8:00~22:00										
清掃用具貸出	P.21							8:00~21:30										
レントオール本部テント運営時間	P.35							10:00~21:00										
氷受取(初回注文分)	P.37						9:30	~12:00						15:30	~18:00			
容器・氷追加注文	P.37							9:00~19:00										
立て看板回収	P.40							9:00~22:00										

◇6月4日(日) 榎陵祭 3日目

		7	8	9	10	11	12	13	14	15	16	17	18	19	20	21	22	23
活動可能時間	P.5							7:00~17:00										
営業可能時間	P.5							9:00~15:00										
車両通行可能時間	P.13							17:00~21:00										
N204 榎陵祭事務局室開室時間	P.52							8:00~22:00										
分担金返還	P.13							10:00~12:00										
ゴミステ運営時間	P.19							9:00~20:00										
榎陵祭事務局室前配分所運営時間	P.31							8:00~17:00										
ごみ袋配付	P.19							8:00~17:00										
アルコール消毒液補充	P.18							8:00~17:00										
アルコール噴霧器返却	P.18												15:00~17:00					
スレート板返却	P.29												15:00~17:00					
清掃用具貸出	P.21							8:00~16:30										
児童用学習机・椅子返却	P.32												15:00~17:00					
暗幕返却	P.32												15:00~17:00					
レントオール本部テント運営時間	P.35							10:00~12:00										
レンタル用品返却	P.36												15:00~17:00					
氷受取(初回注文分)	P.37							9:30~12:00										
容器追加注文	P.37							9:00~14:00										
アイスピック返却	P.37							16:30~18:30										
立て看板回収	P.40							9:00~20:00										

日程

注意事項
榎陵祭期間中の

注意事項
区画使用上の

貸出・回収
配分・受注

企画参加

その他

第2章 榆陵祭期間中の注意事項

日程

1. 個人情報の収集について

氏名・住所・メールアドレスなどの個人情報の提供を来場者に求める場合、以下の4点を遵守し、来場者へ十分な説明を行ってください。

1. 参加団体が来場者に対して個人情報の提供を求めるときは、必ず本人の同意を得てください。
2. 参加団体に提出された個人情報の、参加団体の事務・運営以外の目的での使用、第三者への提供をしないでください。また、それらを厳重に管理し、紛失・破壊・改竄・漏洩等を防ぐようにしてください。
3. 北大祭において、事務・運営以外の目的で、来場者に対して個人情報の提供を求めないでください。
4. 個人情報の提供を来場者に求める場合には、記入が義務ではないことを説明したり記入欄の近傍に記入が義務でないことを記載したりするなど、個人情報の記入に任意性を持たせるよう徹底してください。
これらの内容が遵守されていないと北大祭スタッフが判断した場合、処分の対象になり、個人情報の収集を禁止する場合があります。

注意事項
榆陵祭期間中の

注意事項
区画使用上の

2. 禁酒・禁煙について

◆禁酒について

榆陵祭期間中は、設営・撤収時、および活動可能時間外（深夜機材番設置時間帯）も含めて**大学構内において、飲酒や酒類の販売・持込は全面的に禁止されています。**団体構成員の飲酒や酒類の販売・持込が発覚した場合は、**営業中止処分**の対象になります。以上のことを**団体構成員全員に必ず周知してください。**

◆禁煙について

大学構内は全面禁煙です。団体構成員の喫煙が発覚した場合は**営業中止処分**の対象となります。このことを**団体構成員全員に必ず周知してください。**

貸出・回収
配分・受注

3. 安全管理

榆陵祭期間中に安全に過ごすために参加団体の皆様は以下の4点をご理解ください。

- 榆陵祭期間中、昼間は教室内・テント内で作業するため、通常時よりも温度・湿度が高くなります。その一方で、夜間は急激に冷え込みますので、寒暖差で体調を崩しやすい環境になることが予想されます。無理をせず、適度な休憩や水分補給を行うなどして、体調管理を徹底してください。
- 作業を行う場所や周囲の状況に危険がないことを確認し、安全な環境で作業を行うようにしてください。特にガスコンロや発電機など熱を発するものを使用する際は、やけどに十分注意してください。
- けがをした場合は、お近くの青色のスタッフジャンパーを着た北大祭スタッフまたは高等教育推進機構 N204 榆陵祭事務局室（011-709-5037）（以下、N204 榆陵祭事務局室）まで連絡してください。

企画参加

その他

- 榆陵祭期間中は、軽度のけがの手当てや一時的な休養のために、高等教育推進機構N141・N142に休養室を設置しています。利用する際はN204榆陵祭事務局室まで連絡してください。また、各案内所には軽度のけがを処置できるファーストエイドキットがあります。

4. 金銭関係のトラブル

北海道大学大学祭全学実行委員会・榆陵祭実行委員会は金銭トラブルに関して一切の責任を負いません。例年、「ツケ」と呼ばれる後払い行為などによる金銭トラブルが報告されています。榆陵祭ではこのような**後払い行為は禁止**になっています。後払い行為が発見された場合は処分の対象になる可能性がありますので、ご注意ください。また、模擬店ガイドや学術クーポンの取り扱いについてもご注意ください。

5. 盗難について

例年、榆陵祭期間中の盗難被害が相次いで報告されています。**榆陵祭実行委員会では榆陵祭期間中に起こった盗難について、盗難場所に関わらず一切の責任を負いません。**貴重品の管理者を決めたり、機材・物品の見張り番を付けたりするなどして団体・個人で責任をもって金銭や物品の管理をしてください。

6. メディアおよび広報活動に関するお願い

榆陵祭期間中に、テレビ局をはじめとするメディアの取材を受ける場合は、事前に下記のメールアドレスまたはN204榆陵祭事務局室まで連絡してください。また、すでに取材を受けてしまった場合も、同様に連絡してください。

ただし、北大祭事務局がすでに「取材許可証」を発行しているメディアからの取材は、N204榆陵祭事務局室にお知らせいただく必要はありません。

なお、榆陵祭では学生主体の理念の下、企業や学外組織などによる広報活動は禁止されています。これらの行為を見かけた場合、直ちにN204榆陵祭事務局室まで連絡してください。

MAIL : publicity@hokudaisai.com

7. 案内所について

案内所では、北大祭期間中に発生した迷子や落とし物・探し物の対応を行っています。北大祭期間中に皆様のもとへ落とし物が届けられたり、迷子や探し物の質問をされたりした際には、案内所にて対応いたしますので、最寄りの案内所まで誘導してください。

◆案内所運営場所

- 北部案内所（高等教育推進機構前）
- 中央案内所（北13条交差点付近）
- 南部案内所（中央食堂向かい）
- 正門案内所（正門付近）
- 13条案内所（北13条門付近）

◆運営時間

	北部・中央・南部・正門案内所	13条案内所
6月2日（金）	12：00～21：00	12：00～18：00
6月3日（土）	9：00～21：00	9：00～18：00
6月4日（日）	9：00～17：00	9：00～15：00

日程

注意事項
榆陵祭期間中の

注意事項
区画使用上の

貸出・回収
配分・受注

企画参加

その他

8-2. メインストリートでの車両通行

◆車両通行可能時間

- 榎陵祭期間中、以下の時間帯のみメインストリート上での車両の走行を認めます。
6月2日（金） 8：00～21：30
6月4日（日） 17：00～21：00
- 参加団体の方が入出構する際は北13条門を利用し、それ以外の門は北大祭事務局の許可なしに決して使わないでください。事前に申請していない場合は榎陵祭期間中、大学構内に入構することはできません。
- 大学構内では必ず徐行運転をしてください。
- 大型の機材を運搬する場合を除いて、車両通行可能時間内であっても車両の使用は控えてください。
- メインストリート上での車両の混雑を最小限に抑えるため、機材・物資の搬入出は素早く行い、その後は速やかに出構してください。
- 各学部の通用口および駐車場とその付近には自転車や車両を絶対に停めないでください。

◆メインストリートの封鎖

北大祭における来場者・車両利用者の安全確保のため、下記の時間帯にメインストリートの封鎖を行います。これらの時間帯に車両をメインストリートに入れることはできませんので、予めご了承ください。なお、メインストリートに通じる道路にはコーンとバーを設置します。

6月3日（土） 9：00～22：00

6月4日（日） 9：00～17：00

9. 分担金返還

以下の条件を満たす参加団体には、榎陵祭分担金の一部である5,000円を返還いたします。

- 来場者との金銭授受を一切行っていないこと
- 団体登録用紙の金銭授受チェック欄にチェックしていないこと

榎陵祭分担金返還を希望する団体の団体責任者、もしくは副団体責任者は以下の日時・場所に受け取りに来てください。

日 時：6月4日（日） 10：00～12：00

場 所：N204榎陵祭事務局室

持ち物：榎 PASSまたはサブPASS・学生証・分担金領収証（部屋割り会議・地割り会議の受付時、または部屋割り・地割り補助会議終了後に渡されたもの）

※ 上記の持ち物を一つでも忘れると返還することができませんので注意してください。

※ 時間外の返還は一切行いませんので、必ず時間内に受け取りに来てください。

※ 榎陵祭期間中に金銭授受を行っていることを榎陵祭実行委員会が確認した団体には分担金の返還は行いません（金銭授受には寄付・募金なども含まれます）。

日程

榎陵祭期間中の
注意事項

区画使用上の
注意事項

貸出・回収
配分・受注

企画参加

その他

10. サブスタッフ

◆業務と集合場所

サブスタッフにはゴミナビ運営・自転車整理・屋外清掃・屋内清掃のいずれかの業務を行っていただきます。各団体1時間のシフトが1回割り当てられています。団体ごとに行う業務および集合場所が異なるため、5月9日（火）第5回榎陵祭説明会で配付されたサブスタッフシフトを確認して、指定された時間・場所に必ず集合してください。

◇ゴミナビ運営

集合場所：屋外配分所 (ゴミナビ①～⑧)

N204 榎陵祭事務局室前配分所 (屋内のゴミナビ)

日 時：6月2日（金）13：30～20：30

6月3日（土）11：30～20：30

6月4日（日）11：30～16：30

業務内容：来場者へのごみの分別指導

◇自転車整理

集合場所：屋外配分所

日 時：6月2日（金）13：30～17：30

6月3日（土）12：30～16：30

6月4日（日）12：30～16：30

業務内容：自転車の整理

◇屋外清掃

集合場所：屋外配分所

日 時：6月2日（金）15：30～16：30

6月3日（土）10：30～11：30、15：30～16：30

6月4日（日）10：30～11：30

業務内容：メインストリートの清掃

◇屋内清掃

集合場所：N204 榎陵祭事務局室前配分所

日 時：6月3日（土）11：30～12：30

6月4日（日）11：30～12：30

業務内容：高等教育推進機構内の清掃

◆業務を行う際の注意事項

- 指定された時間の10分前に集合してください。
- 当日サブスタッフの都合が悪くなった場合、必ず団体内で代理人をたててください。その際、N204 榎陵祭事務局室に連絡する必要はありません。
- サブスタッフとしての業務を怠り、呼び出しにも応じない場合、処分の対象になりますので注意してください。

日程

榎陵祭期間中の
注意事項

区画使用上の
注意事項

貸出・回収
配分・受注

企画参加

その他

第3章 区画使用上の注意事項

1. 屋外・屋内区画共通

1-1. 掲示物

榆陵祭期間中、下記の条件に該当する団体は、以下のものを必ず区画に掲示してください。
来場者から見えるように屋外団体はテントの前面に、屋内団体は使用教室の扉の左横（廊下側）に、必ず養生テープまたはマスキングテープを使用して掲示してください。掲示方法の詳細については下の図を参照してください。以下の掲示物は屋外区画使用上の注意・消火器設置区画証を除き、屋外団体は5月24日（水）屋外直前説明会、屋内団体は5月25日（木）屋内直前説明会にて配付いたします。

◇区画使用許可証【全団体】

区画を使用する際は、区画使用許可証の掲示が必要です。区画使用許可証には区画・団体番号・団体名・区画使用許可期間・区画使用の注意点が記載されています。

◇使用食品リスト【食品を取り扱う団体のみ】

食品を取り扱う団体は必ず掲示してください。これは各団体が取り扱う食品を来場者に示すことで、食品によるトラブルを未然に防ぐためのものです。

◇自己点検チェックシート【屋外団体のみ】

団体に毎日確認してもらうことで、火災を未然に防ぐためのものです。榆陵祭期間中に消防署職員・北大祭スタッフが確認するため、防水フィルムの上から記入し、必ず掲示してください。

◇消火器設置区画証【消火器設置区画を使用する団体のみ】

榆陵祭期間中、火災・小火の初期消火を目的として消火器を設置している区画であることを示すためのものです。6月1日（木）に消火器とともに配付します。

※**上記の4種類の掲示物のうち、いずれかが掲示されていない場合、処分の対象になることがあります。**

◇模擬店グランプリ投票用QRコード【模擬店グランプリ参加団体のみ】

模擬店グランプリの投票をするために必要なQRコードをテント前面に掲示してください。

※1日目、2日目のみ掲示してください

◇屋外区画使用上の注意【屋外団体のみ】

榆陵祭期間中、衛生・防災の観点で、団体内で特に気を付けてほしい事項を記載したものです。屋外区画使用上の注意は上記の掲示物とは異なり、**団体構成員から見える位置に掲示してください。**

● 掲示位置の目安

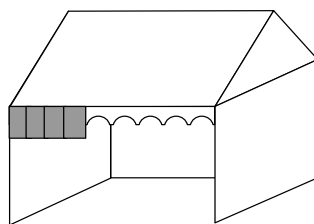

屋外区画

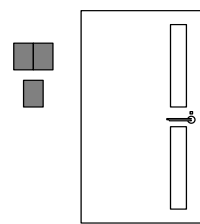

屋内区画

日程

注意事項
榆陵祭期間中の

注意事項
区画使用上の

貸出・回収
配分・受注

企画参加

その他

1-2. 区画への常駐

日程

榆陵祭の安全な運営のため、団体構成員との防災事項の確認および実際に事故が起きてしまった際に適切な対応を取ることができる人に、区画内に常駐していただくことが必要です。そのため、**団体責任者/副団体責任者/防災・衛生指導者/団体会計のいずれかが必ず区画内にいる**状態にしていただきますようお願いいたします。なお、防災・衛生説明会の参加が免除された団体は、いずれの係の方も常駐する必要はございませんが、緊急時に素早く対応できるように、区画内の様子は常に把握してください。

1-3. 食品衛生

◆食品の取り扱いについて

注意事項

榆陵祭期間中の

食中毒を予防するために大切なことは、**一人一人が「食中毒はいつ起こってもおかしくない」という認識を持つこと**です。

調理中は以下のことを意識してください。以下のことが守られていないと榆陵祭事務局が判断した場合、処分の対象になります。

- **食品を十分に加熱したか**（来場者に早く提供しようとして、加熱が不十分にならないよう注意してください）。
- **食品を管理する温度は適切か**（特にクーラーボックスを使用する団体は注意してください）。
- **使用する調理器具の洗浄は十分か**（定期的に清潔な水と洗剤で洗浄したあと、水気をよく切ってアルコール消毒液を吹きかけてください）。

◇食品提供に関して

区画使用上の

注意事項

食品を取り扱う際には、以下のことに特に注意してください。

- **必ずエプロン・三角巾・調理用使い捨て手袋・不織布マスクを着用する。**
- 予め石鹸でよく手を洗い、アルコール消毒液で消毒する。
- **金銭を取り扱う人は調理に参加しない。**
- 体調の悪い人（特に嘔吐・下痢）、手に怪我をしている人は調理に参加しない。
- 爪を短く切り、マニキュアを落とす。
- 指輪・ネックレス・ピアス・ブレスレットなどの装飾品を外す。
- 食品は区画内でのみ販売し、**試食・売り歩きはしない。**

◇洗浄・消毒について

企画参加

以下の場合には手の洗浄・消毒を徹底し調理用使い捨て手袋を交換してください。

- 肉・魚介類・卵・野菜に触った後
- ごみに触った後
- 髪の毛や顔など体の一部に触った後
- その他調理に関係のないもの（冷蔵庫の取手・水道の蛇口など）に触った後

調理器具はこまめに洗剤を使用して洗浄・消毒してください。ただし、**卵・乳製品を調理した器具は20分ごとに洗浄してください**（「アルコール消毒液（P.18）」参照）。

洗浄する際は必ず洗剤を使用してください。

その他

◇調理について

- **前日からの仕込みおよび調理・加工は禁止です。**
- 食品を切り分ける場合は、**提供する当日に給排水設備のある大学近くの清潔な屋内**で行ってください。作業を行う場所は団体内で統一し、団体責任者/副団体責任者/防災・衛生指導者/団体会計いずれかの係の立会いの下で行ってください。
- **ただし、方法・場所を問わず、肉・魚介類の切り分けは禁止です。**
- 加熱後に切り分けなどの加工はしないでください。**区画内に包丁など調理用刃物を持ち込むことは禁止です。**
- **こねる、丸める、のぼすといった加工作業は、たとえ調理器具を使っても、絶対に行わないでください。**
- 一度に大量に調理しないでください。できるだけこまめに作ってください。
- **使用食品リストに記載されていない食品は使用しないでください。**
- 調理した食品は2時間以内に提供してください。**売れ残るなどして2時間以上保存された場合は廃棄してください。**ただし、この時間は冷蔵庫やホットショーケースで適切に保存された場合の時間です。
- **食品の保存は必ず冷蔵庫・冷凍庫・クーラーボックスを使用してください。常温での保存は絶対にしないでください。**また、クーラーボックスを使用する場合には常時保冷環境を維持してください。
- 保存方法については、準備ガイドブックと参加団体用公式Webサイト上にある榆陵祭衛生基準を参考にしてください。
- カレー・豚汁・おしるこなどの汁物は加熱し続けて定期的にかき混ぜてください。
- **調理用使い捨て手袋を使っても、食品に直接手で触らないでください。必ず調理器具を使ってください。**
- 解凍を行う場合は、必ず電子レンジまたは冷蔵環境（冷蔵庫内や水・保冷材の入ったクーラーボックス）で行ってください。

◇その他

- 使い捨て手袋は**2時間に1度交換**し、一度外した調理用使い捨て手袋は、再度使わず必ず新しいものに取り替えてください。
- ごみ袋を用意してください。また、ごみの分別方法（P.19）に必ず従ってください。
- 屋外で食品を提供する場合は、テントを設置してください。また、テントの三面に横幕をはってください。
- 油を扱う場合はブルーシートまたは防災シートを地面に敷いてください。

◆簡易水道について

屋外の区画には①コック付きポリタンク（18L以上がのぞましい）②机③バケツ④石鹸⑤ペーパータオルを用意して右図のような簡易水道を設けてください。

【作り方】

1. ②机の上に①コック付きポリタンクを設置する。
2. コックの下に水を受けるための③バケツを設置する。
3. ④石鹸を設置する。
4. 手を拭くための⑤ペーパータオルを設置する。
5. 完成。

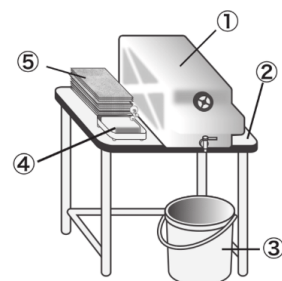

日程

注意事項
榆陵祭期間中の

注意事項
区画使用上の

貸出・回収
配分・受注

企画参加

その他

1-4. アルコール消毒液

榎陵祭事務局では衛生的な環境での食品提供・屋内区画の衛生環境の維持を徹底するため、食品を提供する全団体・屋内区画を使用する全団体にアルコール消毒液が入った噴霧器を配付します。該当団体は必ず受け取りにお越しく下さい。

◆噴霧器の配付

日 時：6月1日（木） 18：00～22：00（屋外団体）
19：00～22：00（屋内団体）

6月2日（金） 8：00～12：00

場 所：【屋外団体（A～Cブロック）・屋内団体】N204榎陵祭事務局室前配分所
【屋外団体（D～Iブロック）】屋外配分所

持ち物：榎PASSまたはサブPASS

◆消毒液の補充

各配分所にて消毒液を補充します。噴霧器を持ってきてください。

日 時：6月2日（金） 12：00～22：00

6月3日（土） 8：00～22：00

6月4日（日） 8：00～17：00（屋外団体）

8：00～15：00（屋内団体）

場 所：【屋外団体（A～Cブロック）・屋内団体】N204榎陵祭事務局室前配分所
【屋外団体（D～Iブロック）】屋外配分所

持ち物：榎PASSまたはサブPASS・噴霧器

◆噴霧器の返却

日 時：6月4日（日） 17：00～19：00（屋外団体）
15：00～17：00（屋内団体）

場 所：【屋外団体（A～Cブロック）・屋内団体】N204榎陵祭事務局室前配分所
【屋外団体（D～Iブロック）】屋外配分所

持ち物：榎PASSまたはサブPASS・噴霧器

※ 撤収する際には必ず噴霧器を返却してください。

◆破損・紛失について

噴霧器を破損・紛失した場合は、各配分所にて予備の噴霧器と交換します。

1-5. ごみの処理

榎陵祭ではごみの分別・回収を行っております。環境への負荷の軽減、ごみの処理費用削減のため、団体の皆様もご協力お願いいたします。

参加団体から出されるごみは榎陵祭事務局が運営するゴミステーション（以下、ゴミステ）に捨ててください。来場者のごみを回収するゴミナビには決してごみを捨てないでください。

6月4日（日） 15：00より高等教育推進機構北側駐車場で屋内団体のレンタル用品の返却を行います。それ以降の時間帯は、**迂回路**（「榎陵祭地図（P.3）」参照）を經由してゴミステに行くようにしてください。

また、例年各学部（工学部や歯学部など）のごみ捨て場に榎陵祭参加団体がごみを捨てるのが問題となっています。参加団体のごみは榎陵祭のゴミステで回収しますので、**榎陵祭参加団体のごみは絶対に各学部のごみ捨て場に投棄することのないよう、よろしくお願い致します。**

日程

注意
事項
榎陵祭期間中の

注意
事項
区画使用上の

貸出・回収
配分・受注

企画参加

その他

◆ゴミステ運営時間

6月2日（金）12：00～23：00

6月3日（土）9：00～23：00

6月4日（日）9：00～20：00

◆ごみ袋の配付

各団体に90Lごみ袋を5枚まで配付します。

日時：6月1日（木）18：00～22：00（屋外団体）

19：00～22：00（屋内団体）

6月2日（金）8：00～22：00

6月3日（土）8：00～22：00

6月4日（日）8：00～19：00（屋外団体）

8：00～17：00（屋内団体）

場所：【屋外団体（A～Cブロック）・屋内団体】N204榎陵祭事務局室前配分所

【屋外団体（D～Iブロック）】屋外配分所

持ち物：榎PASSまたはサブPASS

◆ごみの分別方法

ごみが正しく分別されていなかった場合は、北大祭スタッフの指示に従って、その場で団体の方に分別を行っていただきますので、**予めきちんと分別された状態で**ごみを持ってきてください。分別外のごみは榎陵祭事務局では処理できませんので各団体が責任を持って処分してください。

また、ごみ袋に関しては、**炭以外のごみは中身が確認できる透明な袋に入れて**持ってきてください。なお、札幌市指定の有料ごみ袋を使用する必要はありません。

ごみの分別に関して何か不明な点がございましたら、ゴミステにいる北大祭スタッフまでお尋ねください。

◇燃えるごみ（紙・ビニール袋・生ごみなど）

生ごみはしっかり水気を切ってからごみ袋に入れるなど、できるだけ体積が小さくなるようにしてください。例えば、キャベツ1玉以上を捨てる場合はすべて細かくちぎるなどして小さくしてからごみ袋に入れるようにしてください。なお、**貝殻は回収できません。**

◇ビン・缶・ペットボトル

ビン・缶・ペットボトルは同じ袋に入れてもらって構いません。ペットボトルは飲料系のものに限ります。また中身が残ったまま捨てないようにしてください。缶には食用缶も含まれます。

◇とがったごみ（割り箸・竹串・プラスチック製のスプーン・フォーク・ストロー・爪楊枝など）

ごみ袋を内側から破いてしまうなど、ごみ処理作業の妨げになるため、**燃えるごみとは別に回収します。**

※例年、燃えるごみの袋にとがったごみを入れてゴミステに持ってくる団体がいます。札幌市の分別とは異なるので注意してください。

◇段ボール・雑誌

燃えるごみには入れず、分けて持ってきてください。

◇燃えないごみ（使用後の炭・灰・金属片）

炭・灰は火が確実に消えていることを確認してから持ってきてください。**炭については、細かく砕いて黒いごみ袋に入れて持ってきてください。**

※炭を区画で細かく砕けない場合にはゴミステにて金づちを貸し出します。

日程

注意事項
榎陵祭期間中の

注意事項
区画使用上の

貸出・回収
配分・受注

企画参加

その他

日程	<p>◇廃油（揚げ物に使用した植物性の食用油） 油の温度が下がるのを待ってから、一斗缶などに入れて持ってきてください。 ※水など他の液体が混ざらないようにしてください。 ※揚げ物のカスは取り除き、冷ましてから燃えるごみとして捨ててください。</p> <p>◇ガスボンベ・スプレー缶 ガスボンベ・スプレー缶には穴をあけずに持ってきてください。穴をあけてしまった場合は、檜陵祭事務局では処理できませんので各団体での処理をお願いします。 ※レントオール業者からレンタルしたガスボンベは、正面玄関前右奥のテント（「レンタル用品の返却（P.36）」参照）に返却してください。</p>
注意事項	<p>◇木材・釘・ねじ 木材に刺さった釘などは予め抜いてから持ってきてください。抜いた釘などは別途ゴミステで回収します。</p> <p>◇発泡スチロール できるだけ小さくしてから持ってきてください。</p> <p>◇硬いプラスチック 業務用のアイスクリーム容器などを指します。ゴミステに持ってくる際、容器内の汚れは必ずすべて拭き取ってからごみ袋に入れて持ってきてください。燃えるごみと一緒に袋に入れないでください。</p>
注意事項	<p>区画使用上の</p> <p>1-6. 立て看板・ビラ配布</p> <p>●檜陵祭期間中の立て看板設置禁止について 檜陵祭期間中は檜陵祭事務局から借用している立て看板のみ自らの区画内であれば設置を許可しますが、それ以外の立て看板の使用および区画外への設置は禁止とさせていただきます。5月31日（水）までに設置を許可されていない立て看板は撤収しておくようによりしくお願いします。許可なく設置されている立て看板がある場合は、檜陵祭事務局より連絡させていただき、もしくは檜陵祭事務局で撤去いたします。</p> <p>●檜陵祭期間中のビラ配布について 檜陵祭期間中、ビラ配布は以下の理由のため行わないでください。 ・ビラがごみの増加、および構内の汚染につながるため。 ・人通りの多い場所（メインストリートなど）で人の流れを妨害してしまうため。 ・火気器具を使用している模擬店団体にビラが飛んだ際に引火の原因となるため。</p>
貸出・回収	<p>●区画の清掃 使用区画の清掃は各団体の義務です。北大祭期間中は清潔な環境の維持のため、適宜清掃を行うようにしてください。また、区画から撤収する際は、念入りに清掃を行うようにしてください。併せて、円滑な清掃業務と安全のために区画周辺の整理整頓にもご協力お願いします。清掃の際は、以下のチェックリストをご活用ください。</p> <p>◆チェックリスト</p> <p>◇檜陵祭期間中</p> <p><input type="checkbox"/> 使用している区画、またはその周辺の地面にごみは落ちていませんか。 <input type="checkbox"/> 食品や調理等で汚れる恐れのある地面の保護はできていますか。 <input type="checkbox"/> 区画内・区画周辺のごみはまとめられていますか。</p>
企画参加	<p>1-7. 清掃</p>
その他	

◇撤収時

- 使用した区画、またはその周辺の地面にごみは落ちていませんか。
- ガイドブック等の榎陵祭事務局が配付したものを含め、自団体の物品が区画内・区画周辺に放置されていませんか。
- 地面または床の保護に使っていた物品は汚れていませんか。汚れを地面に付着させないように気をつけましょう。
- 保護できずに汚れた区画内・区画周辺の床または地面はありませんか。
- ※ 汚れた箇所があれば、水やデッキブラシを使い汚れを除去してください。芝生が汚れていた場合は、芝生が傷まないように優しく汚れの除去をお願いします。
- ※ 汚れが落ちなければ榎陵祭事務局に報告してください。

◆清掃用具の貸出

榎陵祭期間中、清掃用具の貸出を行います。区画を清掃する際にご利用ください。

- 日 時：6月1日（木） 18：00～21：30（返却は22：00まで）（屋外団体）
 19：00～21：30（返却は22：00まで）（屋内団体）
- 2日（金） 8：00～21：30（返却は22：00まで）
- 3日（土） 8：00～21：30（返却は22：00まで）
- 4日（日） 8：00～18：30（返却は19：00まで）（屋外団体）
 8：00～16：30（返却は17：00まで）（屋内団体）

持ち物：榎PASSまたはサブPASS

場 所：【屋外団体（A～Cブロック）・屋内団体】N204榎陵祭事務局室前配分所
 【屋外団体（D～Iブロック）】屋外配分所

◇貸出清掃用具の種類

◎屋外配分所

竹ほうき・大ほうき・小ほうき・火ばさみ・バケツ・ちりとり・デッキブラシ

◎N204 榎陵祭事務局室前配分所

上記の用具＋T字ほうき・黒板消し

- ※ 一度に貸し出すことのできる清掃用具は1種類につき1つまでです。
- ※ 貸出時間は**最大60分**です。必ず時間内に返却するようお願いします。
- ※ 貸し出す清掃用具の個数には限りがあります。撤収時には貸出が殺到することが予想されます。撤収する際に大掛かりな清掃をせず済むよう、普段から区画の美化に努めていただくようよろしくお願いします。

2. 屋外区画

2-1. 区画使用上の注意

◆榎陵祭期間中の安全管理について

榎陵祭期間中の注意事項は、配分所にて配付する屋外区画使用上の注意および屋外直前説明会で配付した自己点検チェックシートを見て随時確認してください。屋外区画使用上の注意は、**屋外区画を使用する全団体に配付します。営業開始までに、榎PASSまたはサブPASSを持参して配分所にて受け取ってください。**

北大祭スタッフが大学構内を巡回する際に、適宜安全指導をする場合がありますので、必ず従うようにしてください。以下のことが守られていない場合、処分の対象になることがあります。

日程	<p>◆電源の使用について 屋外で使用可能な電源は、発電機からの電源または冷蔵庫専用電源（使用を許された団体）のみです。屋内から電源を引いて使用しないでください。</p> <p>◆発電機について 発電機の使用には、燃料のガソリンなど危険な点が多くあるため、使用方法を遵守してください（「ガソリン・ドラムコード（P.26）」・「発電機（P.27）」参照）。</p> <p>◆冷蔵庫専用電源について 榎陵祭期間中、冷蔵庫専用電源を高等教育推進機構前（Aブロック北側）に設置します。冷蔵庫専用電源の使用を許可された団体は、冷蔵庫を冷蔵庫専用電源設置区画に設置し、冷蔵庫専用電源使用許可証を冷蔵庫の正面に貼り付けてください。なお、冷蔵庫専用電源を無断で使用した場合、処分の対象になります。</p>
注意事項	<p>◆火気器具・電気機器について</p> <ul style="list-style-type: none"> ●火気器具を使用する際に、机・アスファルト・芝生に焦げなどの汚れをつけないでください。 ●使用している火気器具や熱を発生する電気機器の近くにガス缶やガソリン、その他燃えやすいものを置かないでください。また、横幕や可燃物から鉛直方向100cm、水平方向30cm以上火気器具を離してください。 ●火災に備え、最寄りの消火器設置区画（「消火器（P.38）」参照）を2か所確認してください。なお、ガソリン・油火災は水をかけると危険です。必ず消火器を用いて消火してください。 ●初期消火のために水や消火器などを用いて器具が故障した、またはその団体が営業できなくなった場合、榎陵祭事務局は一切の責任を負いません。 ●屋外火気器具等使用申請で申請されていない火気器具・電気機器は使用できません。 ●炭火を使用する場合は火消しつば、消火用バケツを必ず用意してください。
注意事項	<p>◆スレート板について スレート板とは火気器具や電気機器の使用にともない発生した熱によって机などが焦げることを防ぐために、火気器具や電気機器の下に敷いて用いる耐熱ボードのことです。 机の上で調理器具（火気器具や熱を発生する電気機器）を使用する場合、必ずスレート板を敷いてください。ただし、スレート板だけで完全に断熱できるわけではありません。</p> <ul style="list-style-type: none"> ●スレート板のサイズ:幅 60cm × 奥行 45cm ●榎陵祭事務局が貸し出す児童用機のサイズ:幅 60cm × 奥行 40cm
貸出・回収	<p>◆配付・返却</p> <p>場 所：【A～Cブロック】N204榎陵祭事務局室前配分所 【D～Iブロック】屋外配分所</p> <p>配付日時：6月1日（木）18：00～22：00 6月2日（金）8：00～12：00</p> <p>返却日時：6月4日（日）17：00～19：00</p> <p>持 ち 物：榎PASSまたはサブPASS</p> <p>※配付数については屋外火気器具等使用申請をもとに榎陵祭事務局が決定します。スレート板を使用する場合、以下の事項を遵守してください。</p>
企画参加	<p>◆スレート板の焦げや汚損を防ぐため、必ずスレート板にアルミホイルを巻いて使用してください。なお、アルミホイルは各団体で用意してください。</p>
その他	

- スレート板に装飾をしないでください。
- 机などに損傷を与えないよう、各団体に配慮してください。
- 七輪などの炭火を使うような火力の強い火気器具を使用する屋外団体は、スレート板ではなく、**コンクリートブロック**を使用してください。
- スレート板はもろく破損しやすいため、取り扱いには十分に注意してください。破損してしまった場合は交換しますので、破損したスレート板をもって配分所まで来てください。
- スレート板を切る・装飾するといった加工はしないでください。

◆プロパンガスの使用について

- ゴムホースの長さは**2m以内**とし、接続部分をホースバンドなどで締め付けてください。
- 北大生協を介さずに購入したプロパンガスは使用できません。
- 使用前にゴムホースにひび割れなどの劣化がないか確認してください。
- ガスボンベは**直射日光の当たらない通気性の良い場所**に設置してください。
- ガスボンベは倒れないように固定してください。
- ガスボンベを火気器具の近くに置かないよう注意してください。**

◆装飾について

- 机やテントに直接装飾する場合、**養生テープまたはマスキングテープを使用してください。**
- 引火する恐れがあるため、火気器具の近くに装飾しないでください。**
- 風で装飾が飛んだり、立て看板が倒れたりしないようにしっかり固定してください。
- テントへの過剰な装飾は控えてください。
- キャンドルなどの火気を伴う装飾はしないでください。
- 榎陵祭終了後、原状復帰することを考慮してください。

◆区画の使用について

- テント・机・椅子・立て看板など団体の備品を区画外に設置しないでください。**区画と区画の間は避難経路です。塞ぐことのないようご注意ください。車道・歩道・周辺の木・標識は区画に含まれておりません。
- 歩行者の迷惑になる行為をしないでください。**
- 音楽を大音量で流すなどといった行為をしないでください。**
- 消防署職員および北大祭スタッフがテント内をチェックして回るため、**テント内に外側から見えない場所（死角）を作らないでください。**
- 屋外直前説明会にて配付する「自己点検チェックシート」を毎日営業前に確認し、消防署職員がすぐに確認できるようにテント前面に掲示してください（「掲示物（P.15）」参照）。

2-2. 屋外設営

区画における機材設営などの作業は必ず**6月1日（木）18：00以降**に開始してください。

6月1日（木）18：30から順次北大生協のレンタル用品の配付が始まりますので、レンタル用品を北大生協を通じて申し込んだ団体は配付終了までテントなどのレンタル用品を一度で受け取れる人数（8～10人）を区画に残すようにしてください（「レンタル用品の受取（P.33）」参照）。

また、6月1日（木）はレンタル用品配送のトラックなど多数の車両がメインストリート上を通行します。設営の際は、メインストリート上にテントを建てるなど車両の通行を妨げることがないように注意してください。

2-3. イートインスペース

日程

第65回北大祭では、新型コロナウイルス感染症対策の一環として食べ歩き防止のためイートインスペースを設置いたします。地割り会議でイートインスペース設営・撤収義務のある区画に決定した屋外参加団体には、イートインスペースの設営・撤収義務があります。**6月1日(木)に設営が完了できるようご協力をお願いします。**

イートインスペースの設営・撤収を担当する区画については4月27日(木)地割り会議で説明したとおりです。区画によってテント等のサイズが異なることに注意してください。

注意事項

榆陵祭期間中の

◆イートインスペース設営・撤収担当区画

◇Aブロック

A1・A9・A10

◇Bブロック

B1・B11

◇Cブロック

C8・C12

◇Dブロック

D1・D5・D13

◇Eブロック

E1・E3・E6

◇Fブロック

F6・F10

◇Gブロック

G9・G10

◇Hブロック

H2・H6・H11

◇Iブロック

I3・I9・I12

注意事項

区画使用上の

◆配付

設営・撤収を担当する団体にイートインスペースに使用するテントと児童用学習机・椅子を受け取っていただきます。

◇テント配付

配付日時：6月1日(木) 18:30~22:00 (ブロックによって配付開始時間は異なります。)

配付場所：各ブロック

持ち物：榆PASSまたはサブPASS

備考：自分の担当するイートインスペースのブロックに配付されたあと、各自で担当する区画まで運んでください。

※受け渡し時には、北大祭スタッフが団体と個数を確認するため、確認を受けるまでは持って行かないでください。

※レンタル用品のテントも同時に配付されます。

※一度で運びきれる人数(8~10人ほど)で受け取りに来てください。

※自分の区画の前であっても、車道には出ないでください。

※移動の際には歩道を使用してください。

◇児童用学習机・椅子配付

配付日時：6月1日(木)

A・I ブロック 19:00~19:30

B・H ブロック 19:30~20:00

C・G ブロック 20:00~20:30

D・E・Fブロック 20:30~21:00

配付場所：高等教育推進機構S講義棟北側入口前

持ち物：榆PASSまたはサブPASS

※一度で運びきれる人数で受け取りに来てください。

貸出・回収

配分・受注

企画参加

その他

◆返却

設営・撤収を担当する団体にはイートインスペースに使用したテントと児童用学習机・椅子の返還まで行っていただきます。

◇テント返却

返却日時：6月4日（日）17：00～

返却方法：業者による回収

備考：業者の方が各区画まで回収しに行きます。予め区画内を整理し、区画内の見えやすい場所にまとめておいてください。その際レンタル用品がすべて揃っているか業者の方による確認があります。**確認が済むまで、区画には団体構成員を1人以上残してください。**

※レンタル用品も同時に回収します。

※配付時と同様、回収作業はメインストリート上で車両を使って行われます。自分の区画の前であっても、車道上には出ないでください。

※移動の際には歩道を通行してください。

◇児童用学習机・椅子返却

返却日時：6月4日（日）

A・I ブロック 17：00～17：30

B・H ブロック 17：30～18：00

C・G ブロック 18：00～18：30

D・E・Fブロック 18：30～19：00

返却場所：高等教育推進機構S講義棟北側入口前

持ち物：榆PASSまたはサブPASS・児童用学習机・椅子

※**児童用学習机・椅子については回収に行きませんのでご注意ください。**

※**一度で返却しきれ人数で来てください。**

※返却の際には汚れやベタつきを落としてください。

2-4. 仮設水道

榆陵祭期間中、高等教育推進機構北側・南側の2カ所に仮設水道を設置します。ただし、**食品の取り扱いを想定した設計ではありません。**一般的な家庭用キッチンシンクなどと比べ排水機能に劣っており非常に詰まりやすいので、ご利用の際は以下のことを遵守してください。

●**調理器具の洗浄に限り利用し、決して食品を扱わないこと**（野菜を洗うなど）。

●食品の取扱いは区画内で行うこと。

●**調理に使用する水として、仮設水道の水を使用しないこと。**

●調理器具に**液体以外の物（米・卵・麺など）が付着している場合は、あらかじめ区画内で回収すること。**

●区画内で回収できなかった付着物は、仮設水道横に設置されたザルに捨てること。

●**排水口に流れず網に残る可能性のある物（チーズ・ソース類・ホイップクリームなど）が調理器具に多く付着している場合は、キッチンペーパーなどである程度拭きとってから利用すること。**

●洗剤・スポンジ等は各団体で用意すること。また、忘れ物には十分注意すること。

◆その他

●榆陵祭期間中、高等教育推進機構正面玄関横の水道は封鎖されていますので、使用しないでください。

日程

注意事項
榆陵祭期間中の

注意事項
区画使用上の

貸出・回収
配分・受注

企画参加

その他

- 例年、南側の仮設水道が混雑する傾向にありますので、南側の混雑時には北側（高等教育推進機構北駐車場近く）もご利用ください。

2-5. ガソリン・ドラムコード

日程

◆ガソリンの購入方法

大学構内ではガソリンの販売を行っていません。周辺のガソリンスタンドを利用してください。ガソリンを持ち運ぶ際は、**必ずガソリン携行缶を使用してください**。北大生協のレンタル用品を利用している団体に対しては、発電機貸出時に発電機1つに対してガソリン携行缶1個が貸し出されます。

◇最寄りのガソリンスタンドについて

ENEOS北19条店（北19条西5丁目）	ENEOS北10条店（北10条西3丁目）
6月2日（金）8：00～19：00	6月2日（金）7：30～20：00
3日（土）8：00～19：00	3日（土）8：00～20：00
4日（日）8：00～19：00	4日（日）8：00～20：00

※最新の営業時間は各店舗様にお問い合わせください。

※ガソリンスタンドの営業時間終了間際は混雑が予想され、営業時間内でもガソリンが購入できなくなる場合があります。時間に余裕をもってガソリンを購入してください。

※**セルフサービスのガソリンスタンドで、利用客自身がガソリン携行缶に給油することは法令により禁止されています。必ず店員に給油してもらってください**。また、その際学生証の提示が必要となりますので、忘れずにご用意ください。

※ガソリンをペットボトルやプラスチックのポリタンクに保管すると、ポリタンクが溶けて、引火・爆発などにつながる危険があります。**必ずガソリン携行缶を使用してください**。

◆ガソリンの取り扱い

- ガソリンを**道端に撒いたり、水道に流したりしないでください**。
- 携行缶の蓋は、**中身の量に関わらずしっかりと閉めてください**。
- 携行缶は、**テント内で直射日光の当たらない安定した地面**に直接置いてください。また、直射日光が当たらないように日除けになるものを用意してください。
- 携行缶の近くで火気器具・電気機器を使用しないでください。
- 携行缶の保管場所（**テント内**）は換気をよく行ってください。
- 携行缶内のガソリンはできるだけ早く使い切ってください。
- ガソリンがこぼれたり漏れたりした場合は、**近くにある可燃物を遠ざけ、発電機を停止し、よく換気してください**。引火・爆発の危険があるため、**近くで火気器具や電気機器を絶対に使用しないでください**。また、量にかかわらず**必ず近くの北大祭スタッフに伝えてください**。
- 携行缶の返却の際には、ガソリンが中に残っていてもそのまま返却してください。
- ガソリンがふきだす可能性があるため、**蓋を開ける際は必ずその前にガス抜き（エア抜き）を行ってください**。

◆ドラムコードについて

火災防止のため、ドラムコードは完全に伸ばした状態で使用してください。伸ばさずに使用した場合、コードが発熱して発火・断線する可能性があります。

雨天時はドラムコードをテント内に置いてください。

注意事項
榆陵祭期間中の

注意事項
区画使用上の

貸出・回収
配分・受注

企画参加

その他

2-6. 発電機

◆ 発電機の使用方法

発電機の使用方法は「参加団体用公式Webサイト>参加にあたって>発電機」において動画で確認できます。右のQRコードまたは以下のURLから参照してください。

<https://nire.hokudaisai.com/part/demomovie.php>



◆ 発電機の燃料について

- 北大生協から発電機をレンタルした場合、予めガソリンの入ったガソリン携行缶がセットで貸し出されます。ガソリンを保管する際、またガソリンを追加で購入しに行く際は、必ずこのガソリン携行缶を使用してください。
- **発電機の燃料には必ずレギュラーガソリンを使用してください。**ガソリン以外の燃料は使用できません。ガソリン以外の燃料を入れたことによって故障した場合、修理代金もしくは買い替え費用は団体の方の負担になります。
- レントオール本部テントではガソリンは販売していません。大学近くのガソリンスタンド(P.26)で購入してください。
- **模擬店の営業終了時に、発電機内にガソリンが残っている場合はそのまま返却してください。**決して余ったガソリンを道端に撒いたり、水道に流したりしないでください。

◆ 使用時の注意事項

- **模擬店営業終了時に、発電機内にガソリンが残っている場合はそのまま返却してください。**決して余ったガソリンを道端に撒いたり、水道に流したりしないでください。
- **発電機は水平な場所に設置してください。**
- 晴天時は発電機をテントの外に設置してください。
- 雨天時はテント内に設置し、**発電機のコンセント部分が濡れないようにしてください。**ビニールテープなどを用意して目張りすると故障が起きにくいです。また**発電機の排気口は必ず外に出してください。**
- **始動したら必ずチョークを元の位置に戻してください。**例年、チョークの戻し忘れによる故障が多くみられます。
- ガソリンを追加する際は、必ず電源を止めてください。
- ガソリン携行缶は**テントの中の、直射日光の当たらない水平な場所**に置いてください。
- とび火による火災を防ぐため、**発電機の近く（特に排気口の先）に燃えやすいもの（ビニール・紙など）を置かないでください。**
※ 榆陵祭期間中、発電機に不調などトラブルが生じた場合にはレントオール本部テント(P.35)に来てください。

2-7. 深夜機材番

◆ 深夜機材番について

- **事前に申請があった深夜機材番の方のみ、活動可能時間外に区画に残ることができます。**人数は3人以内です。**深夜機材番の申請、内容の変更は、当日の活動可能時間終了までに参加団体用公式Webサイトで行ってください。**
- 夜間は冷え込むことが予想されます。服装に注意し、毛布や寝袋を用意するなどして各団体が寒さに備えてください。ただし防災上の観点から、**発電機や火気器具の使用は禁止です。**
- 近くの病院や民家、他の深夜機材番の迷惑にならないように、静かに過ごしてください。

日程

注意事項
榆陵祭期間中の

注意事項
区画使用上の

貸出・回収
配分・受注

企画参加

その他

また、昼間と同様に飲酒や酒類の持ち込み、および喫煙は禁止です。これらの行為が発覚した場合、営業中止などの処分の対象になります。

◆夜間のトイレについて

深夜機材番の方のために、高等教育推進機構大講堂横のトイレを開放します。高等教育推進機構は施錠されているため、各玄関からは入ることができませんので注意してください。

トイレへの経路は、情報教育館横に設置してある立て看板をご確認ください。

◆北大祭スタッフの深夜巡回について

夜間、様々な色のジャンパーを着た北大祭スタッフが巡回します。ご用の際はスタッフに声をかけていただくか、声をかけていただくか、下記のメールアドレスまでご連絡ください。

MAIL : urgent@hokudaisai.com

また、北大祭スタッフが檜陵祭の区画に立ち入り、防災・衛生の観点から問題がないか確認させていただきます。区画の中にあるダンボールなどは、封がしてあっても中を確認する場合がありますのでご了承ください。加えて、深夜機材番を置かない団体については、貴重品は決して区画内に放置しないようお願いします。

夜間に区画内に置かれていた物品に関して、紛失・盗難・破損などがあつた際、深夜機材番設置の有無にかかわらず檜陵祭実行委員会では責任を負いかねます。

2-8. 屋外撤収

- 6月4日（日）の営業時間は17：00までです。撤収は19：00までに完了させてください。
- 使用区画のごみは全て回収し、分別してゴミステまで持って行ってください。
- 使用区画が汚れた場合は屋外配分所から清掃用具を借りて清掃を行ってください（「清掃（P.20）」参照）。
- 机・椅子の返却は、「机・椅子・暗幕（P.32）」を参照してください。
- レンタル用品の返却は、「レンタル用品の返却（P.36）」を参照してください。
- イートインスペースで使用した機材の返却は「イートインスペース（P.25）」を参照してください。
- 営業可能時間中の撤収は行えませんので注意してください。

3. 屋内区画

3-1. 屋内設営

◆設営時間

6月1日（木） 18：00～19：00 教壇・教卓移動作業のためE棟・N棟2階・3階封鎖
19：00～ 各団体の活動可能時間開始

◆設営の手順

1. 5月25日（木）屋内直前説明会で配付した机・椅子移動案内書の記載内容に沿って使用教室内（椅子が固定された教室は除く）の机・椅子を指定された場所まで搬出してください。
2. 教室内の机・椅子の搬出が終わった時点で、各階にいる北大祭スタッフに声をかけ、チェックを受けてください。
3. チェックが終了したら、各団体の設営を始めてください。
※ 搬出作業のチェックが終わるまで、設営を始めることや、児童用学習机・椅子・暗幕を借りることはできません。
※ 机・椅子を運搬する際、教室内および扉を傷つけないよう、段ボールなどで保護してください。

日程

注意事項
檜陵祭期間中の

注意事項
区画使用上の

貸出・回収
配分・受注

企画参加

その他

3-2. 装飾

- 教室内や廊下の壁・天井・床への装飾は原則禁止です。装飾申請書・装飾誓約書を提出していない団体は、装飾を行うことはできません。
- 壁・天井・床・児童用学習机・児童用学習椅子などに直接装飾する場合は、必ず養生テープまたはマスキングテープを使用してください。ガムテープ・画鋏などは絶対に使用しないでください。どうしてもガムテープを使用したい場合は、養生テープで表面を覆いその上にガムテープを貼ってください。
- 高等教育推進機構の机や椅子など、大学の備品には一切の装飾をしないでください。
- 火災防止のため、蛍光灯には装飾を行わないでください。
- 電灯・スイッチ・配電盤・誘導灯・火災報知器・消火器・防火扉に装飾したり、それらを隠したりしないでください。
以上のことに違反した装飾・掲示は見つけ次第撤去します。特にガムテープの使用や無許可の壁・天井・床の装飾を行った場合、処分の対象になります。また、壁・天井・床を傷つけた場合、全額弁償していただきます。

3-3. 電気機器の使用

- 屋内電力使用申請で申請されていない機器は使用できません。
- 屋内団体が使用できる電源は原則として使用する教室のコンセントのみです。空き教室や廊下など使用する教室以外のコンセントの使用、屋外からの電力供給、発電機の使用はできません。
- 火災防止のため、たこ足配線にならないよう注意してください。
- 火災防止のため、ドラムコードは完全に伸ばした状態で使用してください。
- 万が一ブレーカーが落ちた場合は、直ちにN204榎陵祭事務局室まで連絡してください。

◆電力授受

教室の許容電力を超過している団体は、6月2日（金）9：00～11：00に他教室から電力の引き込みを行います。その際、北大祭スタッフの立ち合いの下で電力の引き込みを行ってください。詳しくは、5月25日（木）の屋内直前説明会で配付した電力授受確認表・電力授受の手順をご覧ください。

◆スレート板について

スレート板とは火気器具や電気機器の使用にともない発生した熱によって机などが焦げることを防ぐために、火気器具や電気機器の下に敷いて用いる耐熱ボードのことです。

机の上で高温になる機器を使用する場合、必ずスレート板を敷いてください。ただし、スレート板だけで完全に断熱できるわけではありません。

- スレート板のサイズ：幅 60cm × 奥行 45cm
- 榎陵祭事務局が貸し出す児童用機のサイズ：幅 60cm × 奥行 40cm

◇配付・返却

場 所：N204榎陵祭事務局室前配分所

配付日時：6月1日（木）19：00～22：00

6月2日（金）8：00～12：00

返却日時：6月4日（日）15：00～17：00

持 ち 物：榎 PASSまたはサブ PASS

※ 配付数については屋内電力使用申請をもとに榎陵祭事務局が決定します。

日程

注意事項
榎陵祭期間中の

注意事項
区画使用上の

貸出・回収
配分・受注

企画参加

その他

スレート板を使用する場合、以下の事項を遵守してください。

- **スレート板の焦げや汚損を防ぐため、必ずスレート板にアルミホイルを巻いて使用してください。**なお、アルミホイルは各団体で用意してください。
- スレート板に装飾をしないでください。
- 机などに損傷を与えないよう、各団体で配慮してください。
- スレート板はもろく破損しやすいため、取り扱いには十分に注意してください。破損してしまった場合は交換しますので、破損したスレート板をもって配分所までお越しください。
- スレート板を切る・装飾するといった加工はしないでください。

3-4. 備品・設備・衛生

- **教室の備品であるOA機器（プロジェクター・テレビ・OHP・スクリーンなど）の使用は禁止されています。**OA機器を使用したい場合は各団体で用意してください。
- ドア・窓・蛍光灯・カーテン・ブラインド・コートかけ・手すり・ビラ隠しなどの**教室の設備は取り外さないでください。**
- 教室内の水道に食品を流さないでください。
- **高等教育推進機構の机を積み上げたり土台として使用したりしないでください。**
- 教室の備品を破損した場合、**榎陵祭事務局は一切の責任を負いません。**
- **他団体が使用する教室の前の掲示板を使用する際は、事前にその団体から許可を得てください。**
- **使用教室の前に机などを設置する場合、通行の妨げになったり、他団体の活動に支障をきたしたりすることのないようにしてください。**
- 飲料提供団体は屋内衛生環境の維持のため、購入者に対し屋外イートインスペースの利用を推奨してください。

3-5. 屋内撤収

6月4日（日） 15：00 営業終了・撤収開始
17：00 撤収完了

◆撤収の手順

1. 装飾をすべて撤去し、榎陵祭事務局から借りた机・椅子・暗幕を1か所にまとめ、教室を清掃してください（清掃用具はN204榎陵祭事務局室前配分所にて貸出を行っておりますので、そちらをご利用ください（「清掃（P.20）」参照）。
 2. 1.が終わった時点で北大祭スタッフに声をかけ、チェックを受けてください。**団体責任者の方の立ち会いの下、北大祭スタッフが「装飾の撤去」「貸し出した机・椅子・暗幕の個数」「清掃状況」「壁や天井などの新たな傷の有無」の4点をチェックします。**
 3. チェックが終了したら、北大祭スタッフの指示に従い、机・椅子・暗幕の返却、使用教室への机・椅子の搬入作業を行ってください。搬入した机・椅子は撤収時に配付する原状復帰図のとおり並べてください。
 4. 3.が終わった時点で再度北大祭スタッフに声をかけてください。**原状復帰が完了されていることを確認して、撤収終了になります。**
- ※机・椅子・暗幕の返却は、「机・椅子・暗幕（P.32）」を参照してください。
※レンタル用品の返却は、「レンタル用品の返却（P.36）」を参照してください。

第4章 配分・受注・貸出・回収

1. 配分所

◆配分所の場所・運営日時

◇屋外団体（A～Cブロック）・屋内団体

運営場所：N204榆陵祭事務局室前配分所

運営日時：6月1日（木）18：00～22：00（屋外団体）

19：00～22：00（屋内団体）

6月2日（金）8：00～22：00

6月3日（土）8：00～22：00

6月4日（日）8：00～19：00（屋外団体）

8：00～17：00（屋内団体）

◇屋外団体（D～Iブロック）

運営場所：屋外配分所（「榆陵祭地図（P.3）」参照）

運営日時：6月1日（木）18：00～22：00

6月2日（金）8：00～22：00

6月3日（土）8：00～22：00

6月4日（日）8：00～19：00

※サブスタッフの受付以外での配分所利用は榆PASSまたはサブPASSが必要になります。

◆配分所での対応内容

◇ごみ袋の配付

90Lごみ袋を5枚まで配付します（「ごみ袋の配付（P.19）」参照）。

◇アルコール消毒液噴霧器の配付・回収、アルコール消毒液の補充

食品を取り扱う屋外団体・全ての屋内団体に対して、アルコール消毒液噴霧器の配付・回収およびアルコール消毒液の補充を行います（「アルコール消毒液（P.18）」参照）。

◇スレート板・コンクリートブロックの配付・回収

火気器具・電気機器の下に敷くスレート板・コンクリートブロックの配付・回収を行います（「スレート板について（P.22）」参照）。

◇清掃用具の貸出

使用区画を清掃するための清掃用具を貸し出します（「清掃（P.20）」参照）。

◇サブスタッフの受付

サブスタッフの出席確認・業務説明を行います（「サブスタッフ（P.14）」参照）。

◇消火器・消火器設置区画証の配付・回収

消火器設置区画を使用する団体に対して、消火器・消火器設置区画証の配付・回収を行います（「消火器（P.38）」参照）。

◇「屋外区画使用上の注意」の配付

屋外団体に対して、「屋外区画使用上の注意」を配付します。

◇暗幕の貸出・回収

申請のあった屋内団体に対して、暗幕の貸出・回収を行います（「机・椅子・暗幕（P.32）」参照）。

日程

注意
事項
榆陵祭期間中の

注意
事項
区画使用上の

貸出・回収
配分・受注

企画参加

その他

2. 机・椅子・暗幕

2-1. 屋外団体

日程

◇貸出について【貸出日：6月1日（木）】

貸出品：児童用学習机・児童用学習椅子

時 間： A・Iブロック 19：00～19：30

B・Hブロック 19：30～20：00

C・Gブロック 20：00～20：30

D・E・Fブロック 20：30～21：00

上記時間で来れなかった団体 21：00～21：30

場 所：高等教育推進機構S講義棟北側入口前

持ち物：榆PASSまたはサブPASS

◇返却について【返却日：6月4日（日）】

時 間： A・Iブロック 17：00～17：30

B・Hブロック 17：30～18：00

C・Gブロック 18：00～18：30

D・E・Fブロック 18：30～19：00

場 所：高等教育推進機構S講義棟北側入口前

持ち物：榆PASSまたはサブPASS

※イートインスペース設置区画に割り当てられた団体はイートインスペース用の机・椅子も同時に貸出・回収いたします。一度で運びきれぬ人数で来てください。

2-2. 屋内団体

注意事項
榆陵祭期間中の

注意事項
区画使用上の

貸出・回収
配分・受注

企画参加

その他

◇貸出について【貸出日：6月1日（木）】

貸出品：児童用学習机・児童用学習椅子・暗幕

時 間：19：00～22：00（暗幕）

20：00～21：30（児童用学習机・児童用学習椅子）

場 所：N204榆陵祭事務局室前配分所（暗幕）

情報教育館前（児童用学習机・児童用学習椅子）

持ち物：榆PASSまたはサブPASS

◇返却について【返却日：6月4日（日）】

貸出品：児童用学習机・児童用学習椅子・暗幕

時 間：15：00～17：00

場 所：N204榆陵祭事務局室前配分所（暗幕）

高等教育推進機構S講義棟北側入口前（児童用学習机・児童用学習椅子）

持ち物：榆PASSまたはサブPASS

※高等教育推進機構の机・教壇については、北大祭スタッフの指示に従って設営・撤収してください。

※暗幕の返却の際には、番号の書かれた布タグが見えるように折りたたんだ状態で持ってきてください。

2-3. 追加貸出

児童用学習机・児童用学習椅子に限り先着順で追加貸出を行います。それぞれ2個まで借りることができます。対象は全ての参加団体です。

日 時：6月2日（金）9：00～11：00

場 所：情報教育館前

持ち物：榆PASSまたはサブPASS

※なくなり次第終了とさせていただきます。

※一度にすべてを運ぶことのできる人数で来てください。

2-4. 注意事項

- 貸出・返却は一度にすべてを運ぶことのできる人数で来てください。
- 使用する物品に装飾をする場合は、**必ず養生テープまたはマスキングテープを使用してください。**
- 返却の際には汚れやベタつきを落としてください。また、追加貸出で借りた児童用学習机・児童用学習椅子も一緒に持ってきてください。
- 榆陵祭事務局は机・椅子・暗幕の破損に関して一切の責任を負いません。破損させた場合、弁償していただくことがあります。

3. レンタル用品

3-1. レンタル用品の受取

配付方法・配付時間は屋外団体と屋内団体で異なります。榆陵祭期間中は、注文内容と配付内容に間違いがあった場合に備え、**レントオール受注会の際に渡された予約伝票を保管しておいてください。**

◆屋外団体

6月1日（木）18：30～22：00頃と6月2日（金）8：30～10：00頃の2回に分けてレンタル用品が配付されます。当日は配付予定時間より遅れる可能性が高いため、予めご了承ください。

◇6月1日（木）の配付について

場 所：各ブロック付近

時 間：A・B・Iブロック 18：30～

C・Dブロック 18：50～

G・Hブロック 19：00～

E・Fブロック 19：10～

持ち物：榆PASSまたはサブPASS

- 北大祭前日の6月1日（木）に配付されるレンタル用品は、**テント類（テントの骨組・横幕・天幕・ウェイト）・テーブル・イス・発電機**です。
- **テント類はブロックごとに配付されます。**自分のブロックに配付された後、各自で区画まで運んでください。受け渡し時には、北大祭スタッフが団体名と個数を確認するため、**確認を受けるまでは持って行かないでください。**一度にすべてを運ぶことのできる人数（8～10人）で来てください。
- **テーブル・イス・発電機は、区画に配付されます。**それぞれの区画への配付後、北大祭スタッフが団体名と個数を確認するため、**確認を受けるまで配付されたレンタル用品は動か**

日程

注意事項
榆陵祭期間中の

注意事項
区画使用上の

貸出・回収
配分・受注

企画参加

その他

さないでください。 レンタル用品を確実に受け取るため、区画には団体構成員を1人以上残してください。

◇配付時の注意事項

レンタル用品配付時（6月1日（木）18：00～22：00）は、メインストリート上をトラックやフォークリフトが走行し、大変危険です。 安全のため、以下のことを守ってください。

●自分の区画の前であっても、車道には出ないでください。移動の際には歩道を使用してください。

●メインストリート車道上での自転車の使用は控えてください。 過去に、レンタル用品を載せたフォークリフトと自転車が接触しかける事故がありました。この時間帯にメインストリート上を自転車で走行することは、重大な事故につながる可能性があります。

◇6月2日（金）の配付について

6月1日（木）に配付されたもの以外のすべてのレンタル用品が、3ブロックごとに以下の3つの時間帯に分けて配付されます。一度に運べるように2、3人で受け取りに来て、各自で区画まで運んでください。配付時間終了後は同場所でステージの設営が始まるため、必ず以下に指定された時間帯に受け取ってください。

また、この日には発電機付属のガソリン携行缶が貸し出されます。発電機を借りた場合、他に受け取るものがない場合でもガソリン携行缶を受け取りに来てください。

場 所：高等教育推進教育機構正面玄関前

時 間：G・H・Iブロック 8：30～ 9：00

D・E・Fブロック 9：00～ 9：30

A・B・Cブロック 9：30～10：00

持ち物：榆PASSまたはサブPASS・予約伝票（レントオール受注会の際にもらった紙）

※この際、レンタル用品を区画まで運ぶための緑色の台車を無料で貸し出します。ただし、台数に限りがあり、他の団体も使用しますので、使用後はすぐに元の場所まで返却してください。 また、レンタル用品運搬以外の目的に貸し出すことはできません。

※運搬の際は、落としたりぶつけたりして傷つけないよう十分注意してください。

※該当するブロックの受取時間帯を過ぎても団体の方が取りに来ていない場合、電話で連絡することがあります。また、受け取りに来られない事情がある場合には事前にN204 榆陵祭事務局室まで連絡してください。

◆屋内団体

以下の日時・場所にて受け取り、各自で区画に運んでください。

日 時：6月1日（木）18：00～22：00

場 所：高等教育推進機構正面玄関前

持ち物：榆PASSまたはサブPASS

※6月2日（金）のレンタル用品の配付はありません。

◆プロパンガスについて

プロパンガスは、他のレンタル用品とは別に、高等教育推進機構正面玄関のさらに右奥にある白いテント（「榆陵祭地図（P.3）」参照）で受け取ることができます。

プロパンガスを使用する際には、ガス器具にホースを取り付ける必要があります。ガス器具も一緒にレンタルした場合にはすでに取り付けてありますが、ガス器具をレンタルせずプロパンガスのみ借りた場合には、ホースの取り付けを業者の方に行っていただく必要があります。そのため、ガス器具は自分のものを使いプロパンガスのみレンタルする方は、受取場

日程

注意事項
榆陵祭期間中の

注意事項
区画使用上の

貸出・回収
配分・受注

企画参加

その他

所に自分のガス器具を持ってきてください。

場 所：高等教育推進機構正面玄関前 右奥のテント

日 時：6月2日（金） 各ブロックのレンタル用品受取時間と同じ

持ち物：LPガス納品書と書かれた青色の伝票

※**プロパンガスの又貸しは禁止です。**貸し出されたガスボンベは、ガスボンベの番号と団体名が一括で管理されています。**又貸しが発覚した団体には、その時点での貸出が中止され、来年以降も貸し出すことができません。**また、**プロパンガスを利用する器具には火種（チャッカマン）が必要になりますので各団体でご用意ください。**

◇プロパンガスの交換

プロパンガスを使い切った場合、**体育館前のレントオール本部テントで新しい容器と交換することができます（別途代金5,500円がかかります）。**プロパンガスの補充受付時間は体育館前のレントオール本部テントの運営時間とは異なるため注意してください。

場 所：体育館前レントオール本部テント横

日 時：6月2日（金） 12：00～20：00

6月3日（土） 9：00～20：00

6月4日（日） 9：00～12：00

持ち物：LPガス納品書と書かれた青色の伝票・空容器・代金

※プロパンガスの新規貸出は行っていません。

※**空容器の汚れをふき取ってください。**

※**6月4日（日） 12：00以降にプロパンガスを使い切った場合、高等教育推進機構正面玄関前の右奥にある白いテントまで来てください。**

※北大祭で使用するプロパンガスは5kg容器ですが、容器切れのため8kg容器が貸し出される可能性があります。その場合でも料金は変わりません。

◇レンタル用品の使用方法が分からないとき

レンタル用品の使用方法が分からないときは参加団体用公式Webサイトに記載のレンタル用品手配マニュアル・レンタル用品カタログを確認してください。当日用のページにはレントオール説明会の動画を公開しています。動画では発電機・フライヤー・鋳型コンロ・焼鳥器の使用方法が確認できます。

※商品の型が異なると操作方法が違う場合がございますので、ご注意ください。

レントオール説明会の動画・レンタル用品手配マニュアル・レンタル用品カタログは、「参加団体用公式Webサイト＞配付資料など」において確認できます。右のQRコードまたは以下のURLから参照してください。

<https://nire.hokudaisai.com/docs.php>



3-2. レンタル用品のトラブル対応

◆レントオール本部テント

榆陵祭期間中、レンタル用品に不調などトラブルが生じた際には、下記のレントオール本部テントに来てください。場所・受付時間は以下のとおりです。

場 所：体育館前・中央食堂前（「榆陵祭地図（P.3）」参照）

日 時：6月2日（金） 12：00～21：00

3日（土） 10：00～21：00

4日（日） 10：00～12：00

持ち物：榆PASSまたはサブPASS・予約伝票（レントオール受注会の際にもらった紙）

日程

注意事項
榆陵祭期間中の

注意事項
区画使用上の

貸出・回収
配分・受注

企画参加

その他

日程	<p>※ レントオール本部テント受付時間外にトラブルがあった場合、近くにいる北大祭スタッフに声をかけてください。</p> <p>※ 北大生協以外で借りたレンタル用品については対応していません。</p> <p>※ プロパンガスに関しては体育館前のレントオール本部テントでのみ対応しています。</p>
注意事項	<p>◆ レンタル用品の破損・故障・盗難時の賠償について</p> <p>レンタル用品が団体側の過失により破損・故障した、もしくは盗難に遭った場合には、修理もしくは買い替えのための費用が請求されます。その場合、榆陵祭終了後に、レンタル用品申し込み書に記入された方の電話番号に確認の連絡が入りますので、示された金額を北大生協のサービスカウンターにて支払ってください。ただし、5,000円を超える高額な賠償に関しては、榆陵祭事務局の加入している保険により、団体の方の負担額を1用品あたり5,000円に減額できる場合があります。</p> <p><u>なお、保険適用の際に必要なため、レンタル用品に破損などが生じた場合にはその様子が分かる写真を必ず撮っておいてください。</u></p> <p>この保険の詳細については榆陵祭レンタル用品手配マニュアルP.10～11（参加団体用公式Webサイトにて配付）に記載されています。</p>
注意事項	<p>3-3. レンタル用品の返却</p> <p>◆ 屋外団体</p> <p>プロパンガスを借りた団体は、6月4日（日）17：00以降速やかにガスボンベとホースを一緒に高等教育推進機構正面玄関前右奥のテント（貸出と同じ場所）まで各自で返却してください（ガス器具とホースは取り外すことができます）。</p> <p><u>それ以外のレンタル用品に関しては、6月4日（日）17：00より順次、業者の方が各区画まで回収しに行きます。</u> 予め区画内を整理し、レンタル用品は区画内の見えやすい場所にまとめておいてください。その際レンタル用品がすべて揃っているか業者の方の確認があります。<u>確認が済むまで、区画には団体構成員を1人以上残してください。</u></p> <p>※ 配付時と同様、回収作業はメインストリート上で車両を使って行われます。メインストリートの車道上の通行、<u>特に自転車の使用は控えてください。</u></p> <p>※ 返却時、レンタル用品を洗浄する必要はありません。ただし、冷蔵庫などのレンタル用品の中身（余った食材やごみなど）は取り除いてください。</p> <p>※ 発電機またはガソリン携行缶内にガソリンが残っている場合はそのまま返却してください。<u>余ったガソリンを道端に撒いたり、水道に流したりしないでください。</u></p> <p>※ 例年、私物がレンタル用品と一緒に回収されてしまうケースがありますので、<u>私物とレンタル用品は混合しないように注意してください。</u></p>
配分・受注 貸出・回収	<p>◆ 屋内団体</p> <p>以下の日時・場所に、すべてのレンタル用品を持ってきてください。</p> <p>返却日時：6月4日（日）15：00～17：00</p> <p>返却場所：高等教育推進機構北側駐車場</p>
企画参加	<p>◆ 北大生協以外からレンタル用品を借りた場合について</p> <p><u>以上の方法はすべて北大生協を通じてレンタル用品を借りた場合に限りです。</u> それ以外の場合には、受取から返却まで各団体で行ってください。ただし、レンタル用品の配送に車両を使用する場合は、6月2日（金）8：00～11：30の間に行ってください。混雑緩和のため、6月1日（木）に車両を使用しレンタル用品を配送することはしないでください。</p>
その他	

4. 容器・氷

◆初回注文分の商品の受取

容器・氷受注会で注文した容器は以下の時間帯、氷は以下の時間帯のうち注文時に指定した日時に受取を行ってください。

日 時：容器…6月1日（木）	18：30～20：30
氷……6月2日（金）・3日（土）	9：30～12：00、15：30～18：00
6月4日（日）	9：30～12：00

場 所：情報教育館1階

持ち物：榆PASSまたはサブPASS

※氷は9：30～10：30、および15：30～16：00の時間は情報教育館前にて氷業者からの直接受け渡しになります。それ以外の時間は情報教育館1階にお越しく下さい。

※初回注文で大量に商品を購入した団体は、一度で運びきれる人数で受け取りに来てください。

※情報教育館へは、メインストリート側の入口から入らず、**高等教育推進機構側、あるいは北部食堂側の入口から入る**ようお願いします。

※注文時に指定した日時に取りに来なかった場合、団体責任者に電話で連絡することがあります。

◆アイスピックの貸出

初回注文の際に申し込んだ団体に、アイスピックの貸出を行います。

氷を受け取りにきた際、情報教育館1階まで来てください。

◇返却

日 時：6月4日（日）16：30～18：30

場 所：情報教育館1階

※アイスピックは洗浄して返却してください。

◆追加注文

日 時：以下の各項目のとおり

場 所：情報教育館1階

持ち物：榆PASSまたはサブPASS・代金

※初回注文をしていない団体も追加注文をすることができます。

※大量に追加注文を行う場合、受取時に一度ですべて運ぶのに十分な人数で来てください。

◇容器

日時	注文
6月2日（金）	9：00～19：00
6月3日（土）	9：00～19：00
6月4日（日）	9：00～14：00

※容器は随時追加注文・受取が可能です。

※容器は売り切れる場合がありますのでご了承ください。

◇氷

日時	注文	受取
6月2日（金）	9：00～14：00	15：30～18：00
	14：00～19：00	翌日9：30～12：00
6月3日（土）	9：00～14：00	15：30～18：00
	14：00～19：00	翌日9：30～12：00

日程

注意
事項
榆
陵
祭
期
間
中
の

注意
事項
区
画
使
用
上
の

貸出・
回収
配分・
受注

企画
参加

その他

- ※9：00～14：00の間に注文した場合はその日の15：30～18：00に、14：00～19：00に注文した場合は翌日の9：30～12：00に受け取ることができます。
- ※6月4日（日）は注文することができません。ご了承ください。
- ※氷の注文のキャンセルについては受け取りの前日までに下記のお問い合わせ先までご連絡ください。
- ※受注会を過ぎてますので、キャンセルされた際に代金は返金いたしません。ご了承ください。

◆未使用容器の買取について

榆陵祭事務局から購入した容器のうち、**未使用未開封**の商品に限り、榆陵祭事務局が販売価格のおよそ半額で買い取ります。

日 時：6月4日（日） 16：30～18：30

場 所：情報教育館1階

持ち物：榆PASSまたはサブPASS・未使用未開封の容器

商品の状態によっては、買取をお断りする場合があります。汚れなどがある場合はウェットティッシュなどで袋を洗浄してください。

◆お問い合わせ

MAIL：package@hokudaisai.com

5. 消火器

榆陵祭期間中、消火器設置区画に指定された区画に消火器を設置します。各団体が最寄りの消火器設置区画を最低2か所把握しておいてください。

◆消火器設置区画

◇Aブロック

A1・A2・A4・A6・A8・A9・A10・A11・A13

◇Bブロック

B1・B3・B4・B6・B9・B10・B11

◇Cブロック

C1・C2・C4・C6・C9・C11・C12・C13

◇Dブロック

D2・D6・D7・D9・D11・D13・D14

◇Eブロック

E1・E2・E4・E5・E6・E7・E9・E11・E13・E14

◇医学展

医1・医3・医4・医6・医8

◇獣医学祭

獣医1

◇薬学祭

薬1

◇IFF

IFF3・IFF6・IFF7・IFF10・IFF12・IFF14・IFF15・IFF17・IFF19・IFF20・IFF22

◇その他

中央案内所・南部案内所・ちびっこテント・HUISAテント
高等教育推進機構前特設ステージ・体育館横特設ステージ・第一体育館

◇Fブロック

F1・F3・F5・F7・F9・F11・F13・F15・F17

◇Gブロック

G1・G3・G5・G7・G9・G10

◇Hブロック

H1・H3・H5・H7・H9・H10・H11・H12

◇Iブロック

I1・I3・I4・I6・I8・I10・I11・I13

◆消火器設置区画の注意事項

- 消火器と消火器設置区画証を6月1日（木）に配分所で配付するので、消火器設置区画を使用する団体は、消火器を区画に設置し、消火器設置区画証をテントの前面などの、来場者や他団体からよく見える場所に掲示してください。掲示には**養生テープまたはマスキングテープ**を使用してください。
- 消火器設置区画証の掲示場所については、「掲示物（P.15）」を参照してください。

◆消火器・消火器設置区画証の配付

貸出日時：6月1日（木）18：00～22：00
 貸出場所：【A～Cブロック】 N204榎陵祭事務局室前配分所
 【D～Iブロック】 屋外配分所
 持ち物：榎PASSまたはサブPASS

◆消火器・消火器設置区画証の返却

返却日時：6月4日（日）17：00～19：00
 返却場所：【A～Cブロック】 N204榎陵祭事務局室前配分所
 【D～Iブロック】 屋外配分所
 持ち物：榎PASSまたはサブPASS

◆保管時の注意

- 消火器に強い衝撃を与えないでください。
- 消火器は、非常時にすぐに位置を確認でき、使用できる場所に設置してください。**
- 水のすぐ近くなど、錆びる恐れのある場所に設置しないでください。
- 雨天時はテント内に設置し、消火器が濡れないようにしてください。**
- 不安定な場所に設置しないでください。
- 非常時にすぐに消火器を持ち出せるよう、団体構成員は必ず消火器の位置・使用方法を把握しておいてください。

◆罰則

以下の場合はその消火器を管理していた団体に、代替品購入代として**6,000円**を支払っていただきます。

- 消火器を紛失・破損・故障させた場合
 - 本来の目的以外での不適切な使用を行った場合
 - 返却時、消火器に不適切な使用による異常が確認された場合
- ※**火災発生時はためらわず使用してください。**

◆消火器の持ち方

◇運搬時

黄色の安全栓には触らないでください。
首元を持って運んでください。



◇使用時

- ①黄色の安全栓を引き抜いてください。
- ②ホースを外して火元に向けてください。
- ③レバーを強く握って噴射してください。



6. 立て看板の回収

榆陵祭事務局から立て看板を借用した団体は、以下の日時・場所に必ず立て看板をお持ちください。

日時：6月2日（金） 12：00～22：00

3日（土） 9：00～22：00

4日（日） 9：00～20：00

場所：ゴミステ（高等教育推進機構北駐車場奥）

立て看板は、以下の条件をすべて満たしているもののみ回収いたします。

- 立て看板本体にペンキが塗られていないこと
- その他深刻な破損がないこと

日程

注意事項
榆陵祭期間中の

注意事項
区画使用上の

貸出・回収
配分・受注

企画参加

その他

第5章 企画参加

1. 学術クーポン

◆学術クーポン配布の流れについて

学術クーポンは公開講義や公開実験などの学術関連企画の参加者一人につき1枚配付されます。

◆学術クーポン使用のルールについて

- クーポン使用の拒否は認められません。
- 一度使用したクーポンを再度用いることはできない。
- 団体は来場者にクーポンを使用されたら、半分に破り、一方を来場者に渡し、もう一方を受け取り、廃棄する。
- 一度の会計につき一枚まで使用できる。
- 模擬店ガイド (P.42) との併用はできない。
- 学術クーポンについてのより詳細な情報については屋外直前説明会・屋内直前説明会で配付しました資料「学術広報企画について」をご確認ください。

◆クーポン使用による割引額

総額500円以上お買い上げの場合、40円割引

総額300円以上お買い上げの場合、30円割引

それ未満の場合、20円割引

◆クーポンのデザイン

◇表面



◇裏面



日程

注意事項
榆陵祭期間中の

注意事項
区画使用上の

配分・受注
貸出・回収

企画参加

その他

2. 模擬店ガイド

◆模擬店ガイドとは

模擬店ガイドとは模擬店のマップと模擬店で使えるクーポンが融合した冊子です。模擬店ガイドのクーポン原稿を提出した団体は、榆陵祭期間中に以下の事項についてご協力をお願いします。

◆来場者対応

模擬店ガイドに掲載されているクーポンは提示するだけで利用できます。

グループのうち1人でも模擬店ガイドを提示すれば、グループ全員にクーポンを適用するよ
うにしてください。

◆価格変更等を行った場合

榆陵祭期間中に商品の価格変更等を行ったとしても、クーポン内容の変更やクーポン適用の拒否は認められません。いかなる場合でもクーポンは文面どおりの効果を持ちます（来場者とのトラブルを避けるためです）。価格変更を行う際は十分にご注意ください。

例) 50円引きのクーポンを模擬店ガイドに掲載した場合

榆陵祭期間中に定価を150円から100円に値下げしたとしても、「すでに定価が50円下がっている」としてクーポンの適用を拒否することはできません。模擬店ガイドを提示された場合は定価100円の50円引き、すなわち50円で商品を販売してください。

3. 模擬店グランプリ

◆投票方法

投票は模擬店グランプリ用投票サイトから行います。投票期間中は事前に配付した模擬店グランプリ投票用QRコードをその他の掲示物と同様にテントの来場者から見える位置に掲示してください。3日目は投票期間でないためQRコードを掲示しないでください。

◇Web投票

- ① QRコードまたは第65回北大祭公式Webサイトから模擬店グランプリ用投票ページに入ります。
- ② 各部門の投票ページが表示されるので、投票したい部門を選択して好きな模擬店団体に投票してください。
※各部門1票まで、複数の部門に投票可能
- ③ 投票済みの画面を模擬店グランプリブース（工学部噴水前メインストリート沿い）で北大祭スタッフに提示していただくと、豪華景品のあたるくじ引きに参加できます。

◇紙面投票

- ① 模擬店グランプリブースで投票用紙を受け取ります。
- ② 投票したい部門を選択して好きな模擬店団体に投票してください。
※各部門1票まで、複数の部門に投票可能
- ③ 記入した投票用紙を北大祭スタッフに提示していただくと、豪華景品のあたるくじ引きに参加できます。

◆投票期間

◇Web投票

6月2日（金） 12：00～21：00

6月3日（土） 9：00～21：00

日程

注意事項
榆陵祭期間中の

注意事項
区画使用上の

貸出・回収
配分・受注

企画参加

その他

- ◇紙面投票
6月2日（金）13：00～20：00
6月3日（土）10：00～20：00
- ◇くじ引き場所
工学部噴水前メインストリート沿い模擬店グランプリブース
- ◆結果発表（対象：全ての参加団体）
模擬店グランプリ用投票サイト、第65回北大祭公式Webサイト、SNS(Twitter・Instagram)にて、以下の日時に結果発表を行います。各団体に直接結果をお伝えすることはないので、各自ご確認ください。
- ◎日時
中間発表：6月3日（土）10：30ごろ
最終発表：6月4日（日）10：30ごろ
- ◆のぼりの授与について
中間発表・最終発表にて入賞を確認した団体は同日11：00～12：00の間に模擬店グランプリブースに来てください。
その場で各団体にのぼりをお渡しします。
※結果発表後、北大祭スタッフから入賞したことを入賞団体へお伝えしに行くことはございませんので、各自でご確認ください。
- ◆のぼりの回収について（対象：入賞団体）
入賞団体に貸し出されるのぼりは回収させていただきます。以下の日時に北大祭スタッフが各区画を巡回して回収します。回収日時に区画から人がいなくなる場合は、その日の運営終了時に、のぼりを模擬店グランプリブース（工学部噴水前メインストリート沿い）まで返却しに来てください。決して、のぼりを放置しないでください。
- ◎回収日時
中間結果入賞団体：6月3日（土）21：00～22：00
最終結果入賞団体：6月4日（日）17：00～18：00
- ◆禁止事項（対象：全ての参加団体）
以下のような不正行為は禁止です。不正票と判断されるものは通告なく除外し、不正行為をした団体は模擬店グランプリの参加権をはく奪されることがあります。
- 来場者に投票を強制すること
 - 多重投票
 - 時間外投票
 - その他公平性を欠く行為

日程

注意事項
榎
祭
期
間
中
の

注意事項
区
画
使
用
上
の

貸出・回収
配分・受注

企画参加

その他

第6章 その他

日程

1. 榎陵祭 2023 における安全運営規則

榎陵祭を迎えるにあたって、必ず確認するようお願いいたします。

1-1. 酒・煙草

期間	区画	内容	理由・備考	処分内容
期間中	共通	大学構内での飲酒、酒類の持込や販売をしている	大学より北大祭期間中禁止するよう通告されているため。	営業中止
		大学構内で喫煙している	大学構内での喫煙は大学の禁止事項に該当するため。	営業中止

1-2. 防災

期間	区画	内容	理由・備考	処分内容
期間中	共通	ガスやガソリンが漏れている	周囲で火を使われると間違いなく引火して炎上するため。	違反点数+30
		ガソリンをガソリン携行缶に保管していない	消防法第16条により定められているため。	違反点数+30
		ガソリン携行缶のふたが閉まっていない	ガソリンに引火し、炎上する危険性が極めて高いため。	違反点数付与
		ガソリンの保管場所が悪い ※ガソリン携行缶が火気器具に近接、テント外、直射日光の当たる位置にある等	ガソリンに引火し、炎上する危険性が高いため。	違反点数付与
		申請していない火気器具を使用している	事故等発生時、その原因を特定できないため。	違反点数付与
		火気器具の近辺に可燃物が敷かれている	火気器具から火が燃え移り炎上する危険性が極めて高いため。	違反点数付与
		火気器具の下にアルミホイルで巻かれたスレート板が敷かれていない	火気器具の下にある物が炎上する危険性が非常に高いため。配付資料や説明会で説明済み。	違反点数付与
		スレート板にアルミホイルが巻かれていない	スレート板が炎上する危険性が高いため。	違反点数付与
		火力の強い火気器具(七輪のような炭火を使うもの等)を使用しているのにコンクリートブロックが敷かれていない	火気器具の下にある物が炎上する危険性が非常に高いため。配付資料や説明会で説明済み。	違反点数付与
		ドラムコードを伸ばし切っていない	ドラムコードが断線および熱で溶ける危険性が非常に高いため。	違反点数付与
		天候不良の際、ドラムコードがテント外に出ている	ショートの高危険性が非常に高いため。	違反点数付与
		火気器具がテントの横幕、他の物と十分に離れていない	火気器具から火が燃え移る、熱で溶ける危険性が高いため。	違反点数付与
		熱を発生する器具のそばに装飾を行っている	装飾品に火が燃え移り、炎上する危険性が高いため。	違反点数付与
		蛍光灯と装飾品の間が十分に開いていない	蛍光灯の熱で装飾品が炎上する可能性があるため。	違反点数付与
		消火器を破損させた	火事発生時に対応できなくなってしまうため。	弁償金6000円支払う
消火器設置区画であるのに消火器設置区画を掲示していない	適切な場所に消火器を設置できているか確認できないため。	違反点数付与		
消火器の受け取りを指定しているのに消火器を受け取っていない	消火器設置区画に消火器が置かれていない場合、火事発生時の対応が遅れるため。	違反点数付与		
冷蔵庫専用電源を不正使用している	使用可能な電力を超えるとブレーカーが落ちるため。ブレーカーが落ちると他参加者・来場者の不利益、迷惑となるため。	違反点数付与		

榎陵祭期間中の注意事項

区画使用上の注意事項

配分・受注
貸出・回収

企画参加

その他

	発電機がテントの外に置かれていない ※天候不良の際は排気口を外に向け、本体はテントの中に入れる	テント等内での発電機の使用は一酸化炭素中毒や火災を引き起こす危険性が極めて高いため。	違反点数付与
	発電機の排気口が物のある方向に向いている	テントの横幕等周囲のものが溶ける危険性が高いため。	違反点数付与
	網等に焦げが付きすぎている	炎上の危険性があるため。	違反点数付与
	北大祭スタッフや消防署職員等からの各種規則・事項および防災事項に関わる勧告に対し改善が見られない	北大祭の安全な運営の妨げとなるため。	違反点数付与

日程

1-3. 衛生

期間	区画	内容	理由・備考	処分内容
期間中	共通	調理用刃物を使用している	食中毒を防ぐため。調理用刃物を介した菌の繁殖を断つため。	違反点数付与
		非加熱で食品を提供している ※フルーツは除く ※半熟等も禁止	食中毒を防ぐため。完全加熱によって殺菌するため。	違反点数付与
		使用食品リストに掲載されていない食品を提供している	アレルギー関連トラブルが発生する危険性がこの上なく高く、その責任を榎陵祭実行委員会が負うことは困難であるため。	違反点数付与
		使用食品リストを掲示していない	アレルギー関連トラブルが発生する危険性が極めて高いため。	違反点数付与
		団体責任者/副団体責任者/防災・衛生指導者/団体会計のうち1人も区画内にいない	防災・衛生面でトラブルが発生する危険性が非常に高いため。	違反点数付与
		食品が常温放置されている ※冷凍物の常温解凍も含む	菌が繁殖してしまう危険性が非常に高いため。	違反点数付与
		串刺しや丸める等区画内で行うことが認められていない工程を実行している	保健所が区画内で行うことを許可していない工程は基本的に認められていないため。	違反点数付与
		洗米を行っている	米に人の手（ゴム手袋等装着時を含む）が触れるのを防ぐため。無洗米を使用すること。	違反点数付与
		生クリームを泡立てている	生クリームを泡立てる過程に加熱がなく、非加熱提供となるため。生クリームではなくフローズンホイップを使用すること。	違反点数付与
		調理者等が既定衛生用品（エプロン・三角巾・ゴムまたはビニール製の使い捨て調理用手袋・不織布マスク）を装着していない	清潔な調理環境が担保されないため。	違反点数付与
		調理者等がアクセサリー等を身に付けている（指輪・ネックレス・ピアス・マニキュア・ブレスレット等）	アクセサリー等が直接もしくは間接で食品に触れると不衛生であるため。	違反点数付与
		区画内に死角を作っている	北大祭スタッフ等による衛生チェックが精確にできず、衛生事項に関するトラブルが発生する危険性が極めて高いため。	違反点数付与
		簡易水道を設けていない	調理用器具の洗浄や手指の消毒ができず、清潔な調理環境が担保されないため。	違反点数付与
		簡易水道用の道具を所持していない	調理用器具の洗浄や手指の消毒ができず、清潔な調理環境が担保されないため。	違反点数付与
		明らかに大量の作り置きをしている	食品が作られてから経過した時間の管理が困難なため。	違反点数付与
		歩き売り行為や試食・試飲を実施している	どこで誰が何を食べたのか把握できず、食品が作られてから経過した時間の管理が困難なため。	違反点数付与
		調理者が金銭授受を行っている、または金銭授受を担う人が調理を行っている	不特定多数の人々が触れた金銭に触れた手で食品を扱うと、不衛生であるため。	違反点数付与
		使い捨てではない食器等を使用して食品提供し、それを再利用している	不衛生な食器等は病原菌の発生源となり、食中毒を引き起こす危険性が極めて高いため。	違反点数付与

注意事項
榎陵祭期間中の

注意事項
区画使用上の

貸出・回収
配分・受注

企画参加

その他

日程		テントで飲食提供をしているが3面を横幕等で覆っていない	塵、ごみの混入による衛生状態の悪化が危惧されるため。	違反点数付与
		テントで飲食提供をしているが3面を覆う横幕等を所持していない	塵、ごみの混入による衛生状態の悪化が危惧されるため。	違反点数付与
		北大祭スタッフや保健所職員等からの各種規則・事項および衛生事項に関わる勧告に対し改善が見られない	北大祭の安全な運営の妨げとなるため。	違反点数付与

1-4. 深夜

期間	区画	内容	理由・備考	処分内容
期間中	共通	喧嘩を発生させた、あるいは喧嘩相手となった	深夜機材番の設置趣旨にそぐわないため。近隣住民等の迷惑となるため。	通報、営業停止 or 中止
		申請内容と異なる人が深夜機材番を行っている、あるいは深夜機材番の人数が申請内容を超過している	深夜機材番申請者以外が事故等を起こした場合、その原因を特定できないため。	違反点数付与
		期間中深夜にごみ集積場へごみを投棄している	ごみの集積場では来場者が快く北大祭を楽しめるよう北大祭スタッフがごみの衛生管理と環境配慮のための分別の指導を実施するため、スタッフが不在である期間中深夜のごみの投棄は禁止とする。身勝手にごみを投棄されると構内の汚れや悪臭、カラスの被害に遭う等の原因となるため、期間中深夜は各自ごみを持ち帰ることとする。	ごみを持ち帰らせる、違反点数付与
		期間中深夜に火気器具を使用している	期間中深夜に発生した火災事故に対処する事務局員や消防所職員を十分確保することが困難であり、重大事故に発展する危険性が非常に高いため。	速やかに火気器具使用を停止させる、違反点数+30
期間中深夜に発電機を使用している	期間中深夜に発生した火災事故に対処する事務局員や消防所職員を十分確保することが困難であり、重大事故に発展する危険性が非常に高いため。	速やかに発電機使用を停止させる、違反点数+30		

1-5. 交通

期間	区画	内容	理由・備考	処分内容
期間中	共通	大学構内に入構せず、入構手前の場所に車両を駐車している ※北18条ロータリーなど	通行人や通行車両の妨げとなり、迷惑がかかるため。	違反点数付与
		申請のない車両で大学構内に入構している、または入構を試みている	申請のない車両が入構すると事故が発生する可能性が高く、非常に危険であるため。	違反点数付与

1-6. 機材・物資・レンタル物

期間	区画	内容	理由・備考	処分内容
期間中	共通	レンタル業者・大学・北大祭事務局が所有している機材・物資を破損させた	貸し出しをしているレンタル物・机・椅子・暗幕・道具等(教室に固定されている物品も含む)は参加団体の所有物ではないため。	弁償金を支払わせる、違反点数付与
		レンタル業者・大学・北大祭事務局が所有している機材・物資を乱暴に扱っている、またはあらかじめ指示された使用方法を守っていない	貸し出しをしているレンタル物・机・椅子・暗幕・道具等(教室に固定されている物品も含む)は参加団体の所有物ではないため。	違反点数付与
		レンタル業者・大学・北大祭事務局が所有している機材・物資を窃盗した	犯罪行為に当たるため。北大祭事務局等の許可なく勝手に他の場所へ移動させる行為等も厳正に対応する。	通報、違反点数付与
		北海道大学生生活協同組合を経由していないプロパンガスを使用している	「誓約書」における誓約事項および「防災事項に関する確認書」における確認事項であるため。	営業中止

注意事項
榆陵祭期間中の

注意事項
区画使用上の

貸出・回収
配分・受注

企画参加

その他

1-7. ビラ

期間	区画	内容	理由・備考	処分内容
期間中	共通	団体によるビラ配布	ごみの増加、および構内の汚染につながるため。人通りの多い場所で人の流れを妨害してしまうため。火気器具を使用している 模擬店団体にビラが飛んだ際に引火の原因となるため。	違反点数付与

1-8. 水道

期間	区画	内容	理由・備考	処分内容
期間中	共通	水道を正しく使っていない	水道の故障や水道管の詰まりを引き起こした場合、他参加者・来場者および大学の不利益、迷惑となるため。	違反点数付与

1-9. 区画

期間	区画	内容	理由・備考	処分内容
期間中	共通	区画使用許可証を掲示していない	正式な参加団体と不正団体を区別できるように掲示を義務付けているため。	違反点数付与
		区画外まで営業が展開している ※区画外での企画の広報等も含む	他参加者・来場者の不利益、迷惑となるため。	違反点数付与

1-10. 勧誘活動・迷惑活動

期間	区画	内容	理由・備考	処分内容
期間中	共通	公序良俗に反する行為および強引な勧誘、並びに参加者・来場者・他団体の不利益となる活動をしている、ならびにそれと疑われる行為をしている	大学より北大祭における禁止行為として遵守することが参加の条件として課されているため。	違反点数+30

1-11. 屋内

期間	区画	内容	理由・備考	処分内容
期間中	屋内	ドアが開かなくなっている	緊急時に対応できないため。	違反点数付与
		非常口マーク・非常灯・消火器が隠れている	緊急時に対応できないため。	違反点数付与
		火を使う器具を使用している	炎上の危険性がこの上なく高いため。	営業中止
		装飾申請をしていないのに装飾をしている	大学事務より大学施設の原状復帰が要求されており、装飾を行う屋内施設は北大祭開催以前に傷撮影をする必要があるため。	速やかに装飾を撤去させる、違反点数付与
		電力使用申請で申請していない電気機器を使用している	施設のブレーカーが落ちる危険性が高く、ブレーカーを立ち上げるのに長時間を要し、他団体や来場者に迷惑となるから。	違反点数付与
		養生テープ・マスキングテープ以外を用いて装飾している	大学事務より大学施設の原状復帰が要求されており、養生テープ・マスキングテープ以外の粘着品を用いた装飾は壁や床、天井を傷つける危険性が高いため。	違反点数付与
		大学祭以前からある教室設備に手が加えられている ※カーテンが取り外されているなども含む	大学事務より基本的に大学祭以前に設置されていた教室設備に手を加えることは許可されていないため。	違反点数付与

1-12. 環境対策

期間	区画	内容	理由・備考	処分内容
期間中	共通	団体で出たごみを指定場所以外に投棄している	ごみは集積場によって処理費用を負担する団体が決まっているため。配付資料等を熟読し、ごみは必ず指定場所に投棄すること。	ごみを指定場所に運ばせる、違反点数付与

日程

注意事項
 検察期間中の

注意事項
 区画使用上の

貸出・回収
 配分・受注

企画参加

その他

1-13.サブスタッフ

期間	区画	内容	理由・備考	処分内容
期間中	共通	サブスタッフ業務を行わない、あるいは行うように呼びかけてもそれに応じないサブスタッフのシフトを団体間で交換している	サブスタッフ業務は榆陵祭参加団体の義務であるため。 団体間の話話を榆陵祭事務局が把握することが困難であるため。	違反点数付与 違反点数付与

1-14.コロナ対策

期間	区画	内容	理由・備考	処分内容
期間中	共通	11人以上が（区画内で）シフトに入っている ※やむを得ず11人以上がシフトに入る場合は榆陵祭実行委員長を経由して全学実行委員長に報告することとする	北大祭全体で同時滞在人数を把握する必要があり、上限を定めなければならないため。	違反点数付与
		イートインスペース設置区画であるのにイートインスペースの設営・撤収を行わなかった	榆陵祭実行委員会が定めたイートインスペース設置区画を使用する団体は、イートインスペース設営・撤収義務を負うため。	違反点数付与

1-15.その他

期間	区画	内容	理由・備考	処分内容
期間中	共通	営業停止処分中、全学実行委員会、榆陵祭実行委員会および北大祭スタッフ等により営業再開許可が出る前に営業を再開している	北大祭の安全で円滑な運営の継続が脅かされるため。	違反点数付与
		営業中止処分を受けてなお、営業の取りやめや区画からの撤収が行われない	北大祭の安全で円滑な運営の継続が脅かされるため。	全学実行委員長が全ての作業を終えるまで立ち会う
		各種規則・事項および誓約書に記載がなくとも、重大事故発生の危険性や緊急性が高いと全学実行委員会が判断した	北大祭の安全で円滑な運営の継続が脅かされるため。	違反点数は全学実行委員会の判断に準ずる

日程

注意事項
榆陵祭期間中の

注意事項
区画使用上の

貸出・回収
配分・受注

企画参加

その他

2. テントの建て方

●4支柱テントの建て方

(1) 鉄骨は全部で5種類です（場合によっては6種類）。

①角柱4本

※上部と下部で2つに分かれている場合があります。

②梁（短い）2本

③梁（長い）2本

④合掌4本

⑤棟1本

(2) 鉄骨を配置します。下図のように鉄骨を組みます。

まず、梁4本（②・③）を用いて、長方形を組みます。角柱

（①）をその長方形の四隅に配置します。

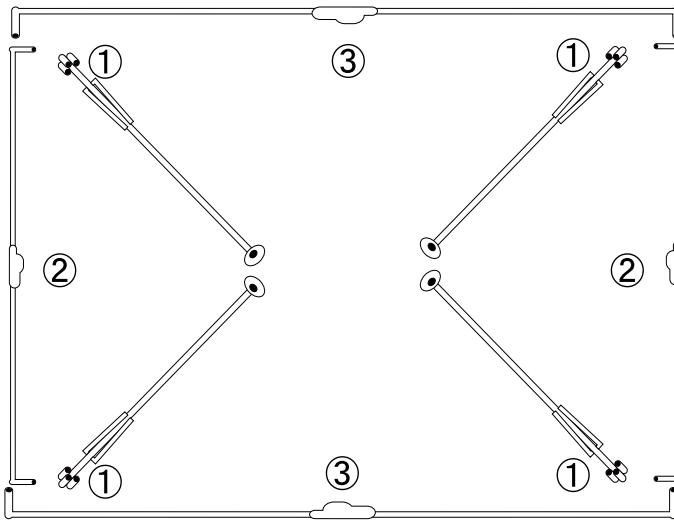
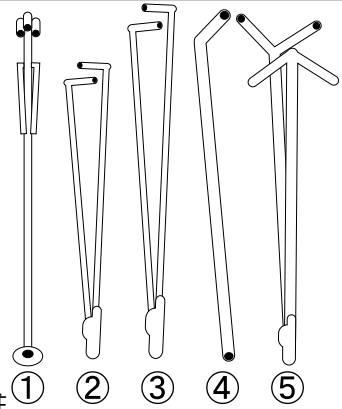

(3) 鉄骨を組みます。角柱（①）にある3つの穴のうち、左右にある穴に梁（②・③）を差し込み、土台を組みます。その後合掌（④）を棟（⑤）に差し込んでから、角柱（①）の一番外側に差し込みます。

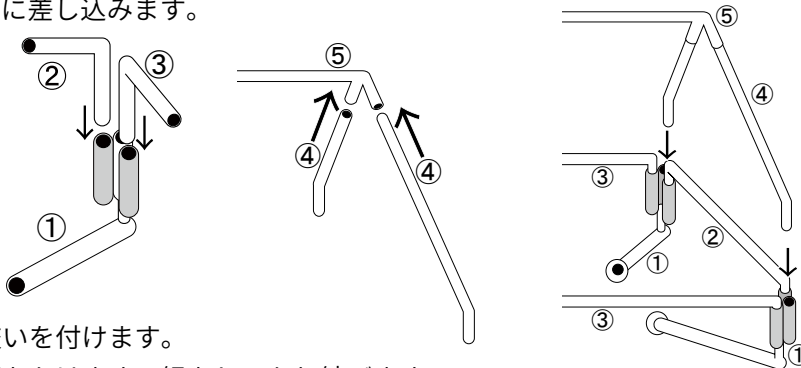

(4) 筋交いを付けます。

(5) 天幕をかけます。紐をしっかり結びます。

(6) 各角柱（①）を持ち上げて、テントを建てます。

※手を挟まないように注意してください。

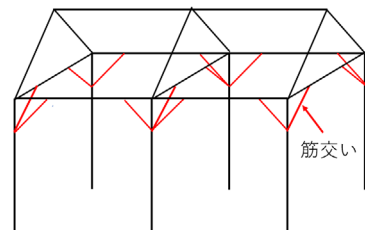

日程

注意事項
榎祭期間中の

注意事項
区画使用上の

貸出・回収
配分・受注

企画参加

その他

●6 支柱テントの建て方

(1) 鉄骨は全部で5種類（場合によっては6種類）。

①②柱6本（角柱4、中柱2）

※上部と下部で2つに分かれている場合があります。

③梁（長い）3本

④梁（短い）4本

⑤合掌6本

⑥棟1本

※3つ折りになっているもの、2つ折り2本を結合する場合があります。

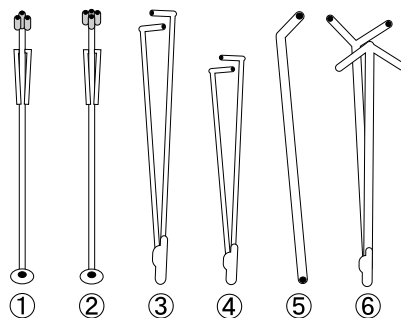

(2) 鉄骨を配置します。下図のように鉄骨を組みます。

まず、梁7本（③・④）を用いて、長方形を組みます。

柱は角柱（①）を四隅に、中柱（②）を中央に配置します。

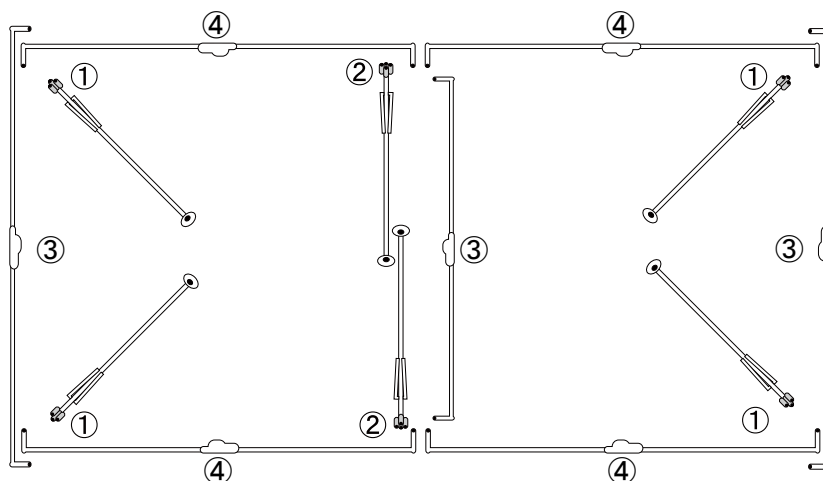

(3) 鉄骨を組みます。柱（①・②）にある3つもしくは4つある穴のうち、左右にある穴に梁（③・④）を差し込み、土台を組みます。鉄骨を組みます。角柱（①）にある3つの穴のうち、左右にある穴に梁（③・④）を差し込み、土台を組みます。その後合掌（⑤）を棟（⑥）に差し込んでから、角柱（①）の一番外側に差し込みます。

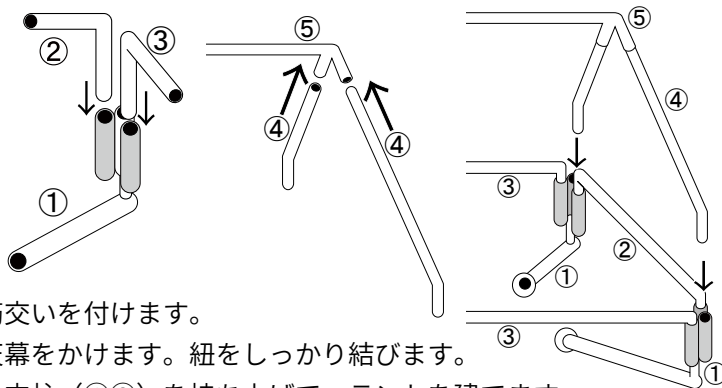

(4) 筋交いを付けます。

(5) 天幕をかけます。紐をしっかり結びます。

(6) 各支柱（①②）を持ち上げて、テントを建てます。

※手を挟まないように注意してください。

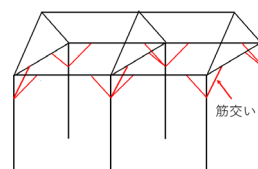

日程

注意事項
榎陵祭期間中の

注意事項
区画使用上の

貸出・回収
配分・受注

企画参加

その他

索引

あ			
後払い	p.11	
アルコール消毒液	p.18	
安全運営規則	p.44	
案内所	p.11	
暗幕	p.32	
イートインスペース	p.24	
椅子	p.32	
営業可能時間	p.5	
屋外区画使用上の注意	p.15	
屋外清掃	p.14	
屋外設営	p.23	
屋外撤収	p.28	
屋内清掃	p.14	
屋内設営	p.28	
屋内撤収	p.30	
落とし物	p.11	
			ごみ袋 p.19
さ			
探し物	p.11	
サブスタッフ	p.14	
自己点検チェックシート	p.15	
自転車移動	p.12	
自転車整理	p.14	
車両通行可能時間	p.13	
取材	p.11	
取材許可証	p.11	
消火器	p.38	
消火器設置区画	p.38	
消火器設置区画証	p.15, 39	
使用食品リスト	p.15	
食品の取り扱い	p.16	
深夜機材番	p.27	
清掃	p.20	
清掃用具	p.21	
装飾	p.23, 29	
装飾申請書	p.29	
装飾誓約書	p.29	
た			
立て看板	p.20, 40	
地図	p.3	
チャッカマン	p.35	
ちりとり	p.21	
追加注文	p.37	
机	p.32	
ツケ	p.11	
デッキブラシ	p.21	
撤収時間	p.5	
電気機器	p.22	
テント	p.49	
電力授受	p.29	
ドラムコード	p.26	
な			
のぼり	p.43	
は			
配分所	p.31	
バケツ	p.21	
発電機	p.27	
火ばさみ	p.21	
プロパンガス	p.34	
分担金返還	p.13	
噴霧器	p.18	
ほうき	p.21	
ま			
迷子	p.11	
メインストリートの封鎖	p.13	
模擬店ガイド	p.42	
模擬店グランプリ	p.42	
模擬店グランプリ投票用 QR コード	p.15	
や			
夜間のトイレ	p.28	
榎陵祭地図	p.3	
容器	p.37	
横幕	p.17	
ら			
臨時駐輪場	p.12	
冷蔵庫専用電源	p.22	
レンタル用品	p.33	
レントオール説明会	p.35	
レントオール本部テント	p.35	
わ			
割引	p.41	

榎陵祭 2023 当日ガイドブック

2023 年 5 月 24 日 第 1 版発行

著 者 榎陵祭実行委員会事務局

編 者 榎陵祭実行委員会事務局

ガイドブック担当 富士友大・尾崎康雅

発行者 榎陵祭実行委員会事務局

事務局長 田中花奈

緊急時の対応

◆緊急時の対応について

- 規模の大小や内容にかかわらず、事件・事故の発生時には**必ず N204 榎陵祭事務局室まで連絡してください**。深夜時間につきましてはお近くの北大祭スタッフに声をかけていただくか、下記のメールアドレスまでご連絡ください。榎陵祭事務局が状況を確認し次第、消防や警察へ連絡します。ただし、明らかに緊急を要する場合は、ご自身での通報を優先してください。

T E L : 011-709-5037

M A I L : urgent@hokudaisai.com

◇火災・小火発生時

- 先に119番通報してください**。その後、必ず N204 榎陵祭事務局室へ連絡してください。
- 火災発生を周囲へ呼びかけ、無理のない範囲で消火活動を行ってください。
- ガソリン・油火災の場合、水をかけず、必ず消火器を使用してください**。
- 予め、近くの消火器設置区画および消火器の位置を確認しておいてください（「消火器 (P.38)」参照）。

◇地震発生時

- 火気器具を使用している場合は使用をやめ、身の安全を確保してください。
- 避難時は、大学事務や北大祭スタッフの指示に従って安全な場所へ移動してください。

◇暴風・大雨・雷などの悪天候時

- 北大祭の中止や一時中断については、メールや北大祭スタッフによる情報宣伝によってお知らせします。
- 参加団体・来場者の安全確保のため、気象庁の予報を参考に活動の中止・一時中断をお願いする可能性があります。予めご了承ください。

◇けが・急病

- N204 榎陵祭事務局室まで連絡してください。**明らかに緊急性の高い場合には、先に119番通報してください**。
- 重傷者は病院へ搬送します。北大祭スタッフや適切な指示ができる人を中心に救命処置を行ってください。
- 付近の AED 設置場所を予め確認してください（「榎陵祭地図 (P.3)」参照）。

◇その他

- 交通事故・不審者・不審物・喧嘩などのトラブルを発見した場合は速やかに北大祭スタッフに声をかけていただくか、N204 榎陵祭事務局室まで連絡してください。

高等教育推進機構 N204 榎陵祭事務局室

T E L : 011-709-5037

開室時間：6月1日（木） 11：00～22：00

6月2日（金）～4日（日） 8：00～22：00